

PanElle

Montageanleitung
 Installation instructions
 Instruction de montage
 Istruzione di montaggio
 Instrucciones de montaje

Montážní návod
 Montagevoorschrift
 Instrukcja montażu
 Monteringsanvisning
 Инструкция по монтажу

**(D) Achtung!**

Montageanleitung für den Fachhandwerker! Montageanleitung nach erfolgter Montage dem Endkunden übergeben. Vor Montage Produkt auf Schäden und Vollständigkeit prüfen. Schäden durch Montage erkennbar unvollständig oder mangelhafter Produkte können nicht übernommen werden.

(GB) Warning!

Assembly instructions for skilled tradesmen! Pass the installation instructions on to the customer after assembly. Before assembly, check the product for damage and completeness. Damage caused by assembling products that are recognisably incomplete or faulty will not be accepted.

(F) Attention!

Notice de montage pour l'artisan spécialisé! Remettre cette notice de montage au client final une fois le montage effectué. Avant le montage, vérifier que le produit est complet et en bon état. Les dégâts causés par le montage ou les produits défectueux ne pourront pas être repris une fois montés.

(I) Attenzione!

Istruzioni di assemblaggio per esercenti specializzati! Dopo l'assemblaggio, inoltrare le relative istruzioni al cliente. Prima di eseguire il montaggio verificare le condizioni dell'articolo e accertare la presenza di eventuali danni. Gli articoli che presentano danni conseguenti al montaggio, difettosi o incompleti non potranno essere restituiti.

(E) Atención!

Manual de montaje para el trabajador especializado! Devolución del manual al cliente tras el montaje. Antes del montaje del producto comprobar si está completo y no presenta daños. No nos podemos hacer responsables de los daños producidos por el montaje de productos obviamente defectuosos o incompletos.

(CZ) (SK) Pozor!

Montážní návod pro kvalifikované řemeslníky! Po montáži, předejte montážní návod zákazníkovi. Před montáží zkontrolujte, zda výrobek není poškozen a zda je kompletní. Škody způsobené montáží výrobku, který je vadný nebo neúplný nebudou přijaty.

(NL) Attentie!

Montagehandleiding voor de installateur! Na de installatie deze montagehandleiding aan de klant geven. Hierin staan de bestelnummers voor reserveonderdelen. Voor de montage het product zorgvuldig controleren en eventuele tekortkomingen direct aan de leverancier melden. In geval van schade dient de verpakking bewaard te blijven. Voor schades aan reeds gemonteerde producten wordt geen verantwoordelijkheid aanvaard!

(PL) Uwaga!

Instrukcja montażu dla instalatora! Po zamontowaniu instrukcję montażu proszę przekazać klientowi końcowemu. Przed montażem produkt musi być sprawdzony pod względem uszkodzeń. Uszkodzenia zgłoszone po zamontowaniu produktu nie mogą być podstawą reklamacji.

(N) Viktig!

Monteringsanvisning for installatør. Gi monteringsanvisningen til forbrukeren. Kontroller at dusjveggen ikke er transportskadet før montering, da det etter montering ikke kan reklameres på slike skader.

(RUS) Внимание!

Инструкция по монтажу. После монтажа вернуть клиенту! Перед монтажом проверить продукцию на наличие брака и комплектность изделия. Повреждения при монтаже не рассматриваются как рекламация.

Bitte vor der Montage lesen
Please read before assembling
A lire avant le montage
Prego leggere prima di installare
Porfavor leer antes del montaje

Prosím čtěte před montáží
Lees dit voor het monteren s.v.p.
Przed montażem proszę zapoznać się z instrukcją
Les dette for monterng
Просьба прочитать перед монтажом



Ⓓ

Garantie:

Die Garantie umfasst solche Sachmängel, die auf Fehler des Materials oder der Produktion zurückzuführen sind. Ausgeschlossen von der Garantie sind Mängel, die auf eine unsachgemäße Handhabung des Produkts zurückzuführen sind sowie Schäden durch Transport oder sonstige Beeinträchtigungen. Duscholux wird das Produkt im Falle des Vorliegens eines Materials- oder Herstellungsfehlers entweder reparieren lassen oder, sollte dies nicht möglich sein, Ersatz liefern.

Kontrolle des Produkts:

Prüfen Sie Duscholux PanElla vor dem Einbau auf mögliche Beschädigungen durch Transport. Reklamationen nach erfolgtem Einbau der Duscholux PanElla unterliegen nicht der Garantie. Achtung: Durch das spezielle Herstellverfahren der hochkratzfesten Acrylplatten in Verbindung mit der Farb- und Deckschicht kann es zu Einschlüssen von Micro Partikeln sowie Blasen kommen. Hier entscheidet der Gesamteindruck aus 2 Meter Betrachtungsabstand unter normalen Beleuchtungsbedingungen. Einschlüsse bis 0,8 mm² gelten als zulässig und stellen keinen Reklamationsgrund dar.

Bearbeitung – Montage:

Beim Bohren sollten Sie folgendes beachten: Das Werkzeug sollte immer von der Vorderseite eindringen. Bei Bohrbeginn den neuen Steinbohrer (kein Holz- oder Metallbohrer) langsam und vorsichtig aufsetzen. Spätere Dübellöcher immer 1 mm größer vorbohren. Unmittelbar vor dem Durchstoßen der Unterkante den Vorschub zurücknehmen. Ziel ist ein sanftes Durchstoßen des Bohrers. Bei 6 mm PanElla Holzplatte unterlegen. Immer von der Sichtseite her mit laufender Säge vorsichtig ansägen. Stets Hartmetall-Sägeblätter verwenden vorzugsweise mit Trapez-Flachzahn oder Wechsel-Zahn-Fase, Zahnteilung <13 mm. Mit Anschlag oder Führungsschiene bei Handkreissäge arbeiten. Bitte PanElla nur bei Zimmertemperatur bearbeiten.

Tipp: Beim Sägen von Aussparungen oder Öffnungen stets in den Schnittkantenecken vorbohren, dies vermindert Bruchgefahr der Platte.

Acryl Platten dehnen sich bei Wärme aus, und ziehen sich bei Kälte zusammen. Die Plattenlängen sind so zu bemessen, dass bei Wärme die Materialausdehnung ungehindert stattfinden kann, um Schäden z.B. durch Beulung auszuschließen. Bezogen auf die Einbautemperatur von 10° Grad ziehen sich die Platten bis zu 2,5 mm pro Meter zusammen. Dagegen sollte für die Ausdehnung durch Wärme ein pauschales Dehnungsspiel vorgesehen werden.

Reinigung:

Flüssige Reinigungsmittel und Wasser eignen sich sehr gut zur Reinigung der mehrheitlich chemikalienbeständigen Platte. Auf der porenlosen Oberfläche werden mit Wasser, dem etwas Haushaltsspülmittel oder Fensterreiniger beigelegt ist, mit einem weichen fusselfreien Tuch (Reinigungs- oder Microfasertuch) die besten Ergebnisse erzielt. Zusätzlich können Sie die Oberfläche auch mit einem Glasabzieher abwischen. Die Oberfläche sollte nicht trocken abgewischt werden. Bei stärkeren, insbesondere fettigen Verschmutzungen kann auch benzolfreies Reinbenzin (Waschbenzin) verwendet werden. Abzusehen ist von mechanischen Reinigungsverfahren wie zum Beispiel mit Rasierklingen, Messern oder Schabern. Dabei können Kratzer entstehen und die abriebfeste Beschichtung kann beschädigt werden. Scheuernde Reinigungsmittel sind grundsätzlich nicht für die Reinigung von PanElla geeignet.

ⒼⒷ

Guarantee:

The guarantee comprises defects that can be traced back to faults in the material or in production. Defects that can be traced back to improper handling and defects caused during transport or by other interference are excluded from the guarantee. If there is a material fault or a manufacturing fault, Duscholux will either repair the product or, if this is not possible, send a replacement.

Check the product:

Before installing the Duscholux PanElla, check for possible damage caused during transport. The guarantee does not cover claims that arise after the Duscholux PanElla is installed successfully.

Caution:

Micro-particles and bubbles may be embedded due to the special manufacturing process for the highly scratch-resistant acrylic plates with colour and a protective layer. Here, a decision is made based on the overall impression from a viewing distance of 2 metres under normal lighting conditions. Inclusions of up to 0.8 mm² are permitted and do not give grounds for claims.

Handling - Assembly:

Always consider the following when drilling: The tool should always pierce from the front. When beginning to drill, start a new rock drill (no wood drill nor metal drill) slowly and carefully. Always enlarge any holes which are to be used with dowel plugs 1 mm larger afterwards. Just before breaking through the bottom edge, slow down the drilling pressure. You should aim to ensure that the drill pierces through smoothly. With the 6 mm PanElla, put a piece of wood underneath. Always start sawing carefully from the visible side with the saw running. Always use carbide saw blades, preferably with trapezoidal flatteeth or an alternating tooth chamfer; tooth interval <13 mm. Always work with a stop or guide rails when using a hand-held circular saw. Only work on the PanElla at room temperature.

Tip: When sawing cavities or openings, always pre-drill the corners of the cut edge to reduce the risk of the plate breaking.

Acrylic panels expand due to heat and contract in the cold. The length of the panels must be measured such that when it is hot, material expansion can occur unhindered, in order to rule out damage, e.g. due to buckling.

The panels retract up to 2.5 mm per metre, compared to their installation temperature of 10°C. On the other hand, a standard allowance should be made for heat expansion.

Cleaning:

Liquid cleaning agents and water are highly suitable for cleaning the plate that is largely chemical-resistant. For the non-porous surface, the best results are achieved by cleaning with water with a little of household washing-up liquid or window cleaner added and a soft, lint-free cloth (cleaning cloth or microfibre cloth). In addition, you can also wipe the surface of using a squeegee. The surface should not be wiped dry. A benzene-free solvent (cleaning solvent) can also be used for heavy contamination, in particular, greasy contamination. Avoid mechanical cleaning procedures, such as using razor blades, knives or scrapers. This may cause scratches and may damage the abrasion-resistant coating. Abrasive cleaning agents are not suitable for cleaning the PanElla.

Bitte vor der Montage lesen
Please read before assembling
A lire avant le montage
Prego leggere prima di installare
Porfavor leer antes del montaje

Prosím čtěte před montáží
Lees dit voor het monteren s.v.p.
Przed montażem proszę zapoznać się z instrukcją
Les dette for monterig
Просьба прочитать перед монтажом



(F)

Garantie :

La garantie couvre les vices, qui résultent d'un défaut du matériel ou d'un défaut de fabrication. Les vices, qui résultent d'une manipulation incorrecte du produit, tout comme ceux liés au transport ou à d'autres préjudices, sont expressément exclus de la garantie. En présence d'un défaut du matériel ou d'un défaut de fabrication, la société Duscholux se chargera de sa réparation ou, si une réparation s'avère impossible, de son échange.

Contrôle du produit :

Avant le montage, examinez les panneaux PanElle de Duscholux afin de vous assurer de l'absence de détériorations liées au transport. Après le montage des panneaux PanElle de Duscholux, toute réclamation est exclue de la garantie.

Attention : En raison du procédé de fabrication particulier des panneaux acryliques très résistants aux rayures en liaison avec la couche du vernis et de protection, des microparticules et des bulles peuvent se former. En tel cas, l'apparence globale à une distance de 2 mètres en présence de conditions d'éclairage normales fait foi. Les inclusions à concurrence de 0,8 mm² sont considérées admissibles et ne peuvent pas faire l'objet d'une réclamation.

Transformation / montage :

Durant le perçage, nous vous recommandons d'observer les points suivants :L'outil devrait toujours être introduit par la face avant. Au début du perçage, appliquer le foret à beton nouveau (pas foret à bois ou foret pour metal) lentement et avec précaution. Toujours percer des avant trous pour les chevilles avec une mèche dont le diamètre est supérieur d'1 mm au diamètre des chevilles. Juste avant que la mèche ne sorte de l'autre côté, réduire la vitesse. Il incombe ici de faire traverser la mèche en douceur. Avec les panneaux PanElle de 6 mm d'épaisseur, intercaler un panneau en bois. Mettre la scie en marche et toujours entamer la coupe par la face visible. Employer systématiquement des lames de scie en métal dur, de préférence à denture plate trapézoïdale ou à denture à biseaux alternés, avec un pas de dents < 13 mm. Avec les scies circulaires, travailler avec une butée ou un rail de guidage. Scier toujours les panneaux PanElle à température ambiante.

Astuce :

En cas de sciage d'échancres ou d'orifices, systématiquement amorcer des avant-trous dans les coins des arêtes decoupe, cela réduit le risque de casse du panneau. Les panneaux en acrylique se dilatent en cas de chaleur et se rétractent en cas de froid. La longueur des panneaux doit donc être mesurée de sorte à ce que la dilatation des matériaux en cas de chaleur puisse avoir lieu sans problème afin d'éviter les dommages dus par ex. au bossellement. Les plaques se rétractent jusqu'à 2,5 mm par mètre par rapport à la température de montage de 10 °. Un jeu de dilatation global doit être prévu contre cet effet pour la dilatation due à la chaleur.

Nettoyage :

Les détergents liquides ainsi que de l'eau claire conviennent parfaitement au nettoyage du panneau généralement résistant aux produits chimiques. Sur la surface sans pores, on obtient les meilleurs résultats en ajoutant un peu de liquide vaisselle ou de nettoyant vitres, en nettoyant à l'aide d'un chiffon doux non pelucheux (chiffon nettoyage ou chiffon microfibrés). ou pouvez également employer une raclette à vitres pour essuyer la surface. Il est déconseillé d'essuyer la surface pour la sécher. En présence d'impuretés plus coriaces, notamment d'impuretés grasses, il est également possible d'employer de la ligroïne sans benzol (éther de pétrole). Il est interdit d'employer des procédés de nettoyage mécanique, par exemple en nettoyant à l'aide de lames de rasoir, de cutters ou de grattoirs. Ces procédés pourraient rayer la surface et abîmer le revêtement antiabrasif. Il est strictement interdit d'employer des produits abrasifs pour le nettoyage des panneaux PanElle.

(I)

Garanzia:

La garanzia copre i vizi del bene riconducibili a difetti del materiale o nella produzione. Sono esclusi dalla garanzia i difetti che possono essere ricondotti a una manipolazione impropria del prodotto, nonché i danni dovuti al trasporto o altri danni diretti.

Duscholux, qualora si presenti un difetto del materiale o nella produzione, procederà alla riparazione, oppure, se questa non fosse possibile sostituirà il prodotto.

Controllo del prodotto:

Controllare prima del montaggio l'eventuale presenza di danni dovuti al trasporto presenti sul Duscholux PanElle. I reclami a seguito di un montaggio corretto del Duscholux PanElle non sono coperti dalla garanzia. Attenzione: In virtù dello speciale processo di produzione dei pannelli in acrilico altamente antigraffio, per quanto riguarda lo strato di colore e di finitura, potrebbero verificarsi infiltrazioni di microparticelle e bolle. La decisione sul diritto o meno alla garanzia è presa in base all'impressione generale che si ha ad una distanza di osservazione pari a 2 metri in condizioni normali di illuminazione. Infiltrazione con una superficie fino a 0,8 mm² sono considerate ammesse e non rappresentano motivo di reclamo.

Lavorazione – Montaggio:

All'atto della foratura, occorre fare attenzione a quanto segue: l'utensile dovrebbe sempre penetrare dal lato anteriore. All'inizio della foratura, appoggiare il trapano di pietra nuovo (non trapano per legna o metallo) lentamente e con cautela. Realizzare successivamente fori per tasselli sempre di 1 mm più grossi. Arrestare l'avanzamento e poi ritirare lo strumento subito prima di perforare il bordo inferiore. Lo scopo è quello di eseguire la perforazione con il trapano in modo leggero. Per PanElle da 6 mm, supportare utilizzando un pannello di legno. Cominciare a segare con attenzione partendo sempre dal lato a vista con sega in funzione. Utilizzare sempre preferibilmente lame di sega in metallo duro a denti piatti trapezoidali o denti smussati sostituibili, passo del dente <13 mm. Lavorare con un dispositivo di arresto o con una guida per seghe circolari manuali. Si prega di trattare il PanElle solo a temperatura ambiente.

Consiglio: Quando si segano fenditure o aperture, preforare sempre gli spigoli dei bordi di taglio; questo evita il rischio di rottura del pannello.

I pannelli in acrilico tendono a dilatarsi con il calore e a restringersi con il freddo. Occorre dunque stimare le lunghezze dei pannelli assicurandosi che, in caso di calore, la dilatazione del pannello possa avere luogo senza ostacoli, al fine di evitare danni dovuti ad es. a rigonfiamento. Prendendo come riferimento una temperatura di montaggio pari a 10 ° gradi, i pannelli si restringono fino a 2,5 mm per metro. Di contro si dovrebbe prevedere un gioco complessivo di dilatazione per tenere in considerazione appunto la dilatazione dovuta al calore.

Pulizia:

I detergenti liquidi e l'acqua si adattano perfettamente alla pulizia della maggior parte dei pannelli resistenti agli agenti chimici. Sulle superfici prive di pori si raggiungono i risultati migliori utilizzando acqua con aggiunta di un poco di detergente domestico o per finestre e servendosi di un panno morbido privo di pelucchi (panno di pulizia o di microfibra). In aggiunta, si può anche pulire la superficie strofinando con una spatola tergovetro. La superficie non dovrebbe essere strofinata a secco. In caso di sporcizia ostinata, in particolare oleosa, è possibile utilizzare anche benzina detergente priva di benzolo (benzina da pulizia). Occorre prevedere un processo meccanico di pulizia, utilizzando ad esempio lamette, lame o raschietti. Così facendo possono però formarsi dei graffi e il rivestimento resistente all'abrasione potrebbe subire dei danni. Di base i detergenti abrasivi non sono adatti per la pulizia del PanElle.

Bitte vor der Montage lesen
Please read before assembling
A lire avant le montage
Prego leggere prima di installare
Porfavor leer antes del montaje

Prosím čtěte před montáží
Lees dit voor het monteren s.v.p.
Przed montażem proszę zapoznać się z instrukcją
Les dette for montering
Просьба прочитать перед монтажом



(E)

Garantía:

La garantía abarca las deficiencias materiales que son achacables a un fallo del material o de la producción. Quedan excluidos de la garantía las deficiencias achacables a un manejo inadecuado del producto y los daños de transporte o perjuicios especiales.

En caso de un fallo de material o de fabricación, Duscholux se encargará, o bien de reparar el producto o, si ello no fuera posible, de sustituir éste.

Control del producto:

Compruebe si el producto Duscholux PanElle presenta algún daño de transporte antes de proceder al montaje. Una vez realizado el montaje del producto Duscholux PanElle no se asumirá ninguna garantía. Atención: Debido al proceso de fabricación especial de las placas de material acrílico de gran resistencia al rayado, en combinación con la capa pintada y la capa de cubrición, puede producirse la inclusión de micropartículas o de burbujas de aire. En este caso resulta decisiva la impresión global a 2 metros de distancia de observación en condiciones normales de iluminación. Las inclusiones de hasta 0,8 mm² se consideran admisibles y no supondrán el fundamento de ninguna reclamación.

Procesado – Montaje:

Al taladrar deberá tener en cuenta lo siguiente: la herramienta debe penetrar siempre desde la cara delantera. Al iniciar el taladro de piedra nuevo (no taladro de madera o de metal), colocar la taladradora lenta y cuidadosamente. Pretaladrar posteriormente los taladros para tacos con un tamaño de 1 mm. Cancelar el avance justo antes del punzonado del borde inferior.

El objetivo es un punzonado suave con la taladradora. Poner debajo una plancha de madera con un PanElle de 6 mm. Serrar cuidadosamente con la sierra en marcha, siempre desde la cara visible. Utilizar siempre hojas de sierra para metal duro, preferentemente con un dentado trapezoidal plano o un bisel de dentado alterno (división de dentado <13 mm). Trabajar con un tope o un carril guía con la sierra circular de mano. Procesar el producto PanElle únicamente a temperatura ambiente.

Sugerencia: Al serrar entalladuras u orificios, pretaladrar siempre en las esquinas de cantos de corte; de este modo se reduce el peligro de rotura de la plancha. Las planchas acrílicas se dilatan con el calor y se contraen con el frío. Las longitudes de las planchas deben medirse de modo que pueda tener lugar producirse la dilatación del material con calor, para así descartar, por ejemplo, abombamientos. Con relación a la temperatura de montaje de 10° (grados), las planchas encogen hasta 2,5 mm por metro. Por contra, para la dilatación térmica debe preverse un margen de dilatación global.

Limpieza:

La combinación de agua y detergentes líquidos resulta idónea para la limpieza de la plancha, resistente a la mayoría de productos químicos. En la superficie sin poros se logran los mejores resultados con agua, a la que se habrá añadido un poco de detergente doméstico o limpiacristales, por medio de un paño que no desprenda pelusa (paño de limpieza o microfibra). También se puede limpiar la superficie con una escobilla de goma para cristales. No debe secarse la superficie con un trapo. Si hay mucha suciedad, especialmente de grasa, se puede usar gasolina pura sin benzol (bencina). Debe prescindirse de procesos de limpieza mecánicos, como por ejemplo el uso de hojas de afeitar, cuchillas o rasquetas. En tal caso podrían producirse rayaduras y la capa resistente a la fricción podría verse dañada. Los productos de limpieza abrasivos no son adecuados por principio para la limpieza del producto PanElle.

(CZ) (SK)

Záruka:

Záruka zahrnuje takové věčné vady, které souvisejí s vadou materiálu nebo výroby. Ze záruky jsou vyloučeny vady, které souvisejí s neodbornou manipulací výrobku i poškození vzniklá při přepravě nebo jiná poškození.

Společnost Duscholux výrobek v případě materiálové nebo výrobní vady nechá opravit, nebo, pokud toto není možné, dodá náhradní.

Kontrola výrobku:

Zkontrolujte před montáží Duscholux PanElle, zda nedošlo k poškození při přepravě. Reklamáce Duscholux PanElle po provedené montáži nejsou předmětem záruky.

Pozor: Z důvodu speciálního postupu při výrobě akrylových desek, které jsou vysoce odolné proti poškrábání, v kombinaci s vrstvou barvy a krycí vrstvou, může dojít k vzniku vměstků mikročástic i bublin. Zde rozhoduje celkový dojem ze vzdálenosti 2 metry za normálních světelných podmínek. Vměstky do 0,8 mm² jsou přípustné a nejsou důvodem pro reklamaci.

Obrábění – montáž:

Při vrtání byste měli dodržovat následující: Nástroj by měl pronikat vždy z přední strany. Nový vrták do kamene (ne vrták na dřevo ani na kov) při vrtání nasazujte pomalu a opatrně. Pozdější otvory pro kolík předvrtajte vždy 1 mm větší. Bezprostředně před proražením spodní hrany zrušte posuv.

Cílem je jemné proražení vrtáku. U 6 mm PanElle podložte dřevěnou deskou. Běžící pilou vždy opatrně zařezávejte ze zadní viditelné strany. Vždy používejte pilové listy z tvrdokovu, přednostně s trapézovými plochými zuby nebo se střídavě broušenými zuby, rozteč zubů <13 mm. Při použití ruční okružní pily pracujte s dorazem nebo s vodícími kolejnicemi. PanElle obrábějte pouze při pokojové teplotě.

Rada: Při řezání vybraní nebo otvorů pilou proveďte předvrtání vždy v rozích řezných hran, snižuje to nebezpečí zlomení desky.

Akrylové desky se v teple roztahují a v chladu se smršťují. Délky desek je nutné změřit tak, aby se v teple mohl materiál roztahovat a zabránilo se poškození, např. vydutím. Pokud jde o teplotu při montáži 10°, smrští se desky až o 2,5 mm na metr. Naproti tomu by se mělo počítat s paušální vůlí pro roztažení způsobené teplem.

Čištění:

Tekuté čisticí prostředky a voda jsou velmi vhodné k čištění desek, které jsou odolné proti většině chemikálií. Na povrchu bez pórů se docílí nejlepších výsledků pomocí vody s přidávkem mycího prostředku pro domácnost nebo přípravku na mytí oken a měkkého hadříku bez vláken (Čisticí tkanina z mikrovlákn). Dodatečně můžete povrch setřít také pomocí stěrky na sklo. Povrchy by se neměly utírat dosucha. Při silnějším, zejména mastném znečištění, lze použít čistý benzín bez obsahu benzolu (benzín pro čištění).

Nesmí se používat mechanické čisticí postupy jako například pomocí žiletky, nože nebo škrabky. Při tom mohou vzniknout škrábance a může dojít k poškození vrstvy odolné proti odření. K čištění PanElle nejsou zásadně vhodné abrazivní čisticí prostředky.

Bitte vor der Montage lesen
Please read before assembling
A lire avant le montage
Prego leggere prima di installare
Porfavor leer antes del montaje

Prosím čtěte před montáží
Lees dit voor het monteren s.v.p.
Przed montażem proszę zapoznać się z instrukcją
Les dette for monterig
Просьба прочитать перед монтажом



(NL)

Garantie:

De garantie omvat gebreken die terug te voeren zijn op materiaal- of productiefouten. Uitgesloten van de garantie zijn gebreken die terug te voeren zijn op een onvakkundige manipulatie alsook schade door transport of andere invloeden. Duscholux zal het product in geval van een materiaal- of productiefout ofwel laten herstellen of, indien dit niet mogelijk is, vervangen.

Controle van het product:

Controleer Duscholux PanElle voor de montage op mogelijke beschadiging door transport. Klachten na succesvolle montage van de DuscholuxPanElle vallen niet onder de garantie.

Opgelet: Door het speciale fabricageprocédé van de zeer krasvaste acrylplaten in verbinding met de verfen deklaag kan het tot insluiten van micropartikels en blazen komen. Hier beslist de totaalindruk vanop 2 meter benaderingsafstand onder normale verlichtingsvoorwaarden. Insluitsels tot 0,8 mm² gelden als toelaatbaar en vormen geen reden tot klacht.

Bewerking – Montage:

Bij het boren dient op het volgende gelet te worden: Het gereedschap dient steeds langs de voorzijde naar binnen te gaan. Bij het boren de nieuwe steenboor (geen hout- of metaalboor) langzaam en voorzichtig zetten. Pluggaten steeds 1 mm groter voorboren. Onmiddellijk voor het doorstoten van de onderkant de aanvoer terugnemen. Streefdoel is een zacht doorstoten van de boor. Bij 6 mm PanElle houten plaat onderleggen. Steeds vanaf de zichtbare zijde met lopende zaag voorzichtig aanzagen. Steeds hardmetalen zaagbladen gebruiken, bij voorkeur met trapezium vlakland of wisselstandfase, tandpas <13 mm. Met aanslag of geleidingsrail werken bij manuele cirkelzaag. PanElle enkel bewerken bij kamertemperatuur.

Tip: Bij het zagen van uitsparingen of openingen steeds in de snijkant hoeken voorboren, dit vermindert het gevaar van breken van de plaat. Acrylplaten zetten bij warmte uit en trekken bij koude samen. De plaatlengten dienen zodanig bemeten te worden, dat bij warmte de materiaaluitzetting ongehinderd kan plaatsvinden om schade bv. door builen uit te sluiten. Bij een inbouwtemperatuur van 10 ° graden trekken de platen tot 2,5 mm per meter samen. Daarentegen dient voor de uitzetting door warmte een algemene uitzettings-spieling voorzien te worden.

Reiniging:

Vloeibare reinigingsmiddelen en water zijn zeer goed geschikt voor de reiniging chemicaliënbestendige plaat. Op het porieloze oppervlak worden met water, waaraan een weinig huishoudelijk spoelmiddel of vensterreinigingsmiddel gevoegd is, met een zacht pluivrij doek (reinigingsdoek microfiber doek) de beste resultaten bereikt. Bijkomend kan het oppervlak ook met een ruitenafrekkers afgewist worden. Het oppervlak mag niet droog afgewist worden. Bij sterkere, in het bijzonder vette vervuilingen kan ook benzenvrije zuivere benzine (wasbenzine) gebruikt worden. Mechanische reinigingsprocedures zoals bijvoorbeeld met scheermesjes, messen of schaven mogen niet toegepast worden. Hierbij kunnen krassen ontstaan en de slijtvaste laag kan beschadigd worden. Schurende reinigingsmiddelen zijn in principe niet voor de reiniging van PanElle geschikt.

(PL)

Gwarancja:

Gwarancja obejmuje te wady fizyczne, których przyczyną mogą być wady materiału lub wady powstałe w trakcie produkcji. Gwarancja nie obejmuje wad powstałych na skutek nieprawidłowej obsługi produktu oraz uszkodzeń powstałych w trakcie transportu lub wskutek innych naruszeń. W przypadku wady materiału lub wady fabrycznej firma Duscholux zleci naprawę produktu, a jeżeli to nie będzie możliwe wymieni na nowy.

Kontrola produktu:

Przed montażem skontrolować panele Duscholux pod kątem możliwych uszkodzeń powstałych w trakcie transportu. Gwarancja nie obejmuje reklamacji składanych po zamontowaniu paneli Duscholux.

Uwaga: Na skutek specjalnego procesu produkcji płyt akrylowych odpornych na zadrapania w połączeniu z warstwą farby i warstwą ochronną może dojść do wniknięcia mikrocząsteczek oraz pęcherzyków. W tym przypadku decyzje podejmuje się na podstawie ogólnego wrażenia, przeprowadzając kontrolę wzrokową z odległości 2 metrów w normalnych warunkach oświetleniowych. Wady o wymiarze do 0,8 mm² obowiązują jako dopuszczalne i nie są podstawą do składania reklamacji.

Obróbka - montaż:

Podczas wiercenia należy pamiętać: Narzędzie powinno przechodzić przez panel zawsze od przodu. Podczas wiercenia otworów przykładać wiertło udarowe powoli i ostrożnie (nie stosować wiertła do drewna lub metalu). Otwory na kołki wywiercić tak, by były o 1 mm większe. Bezpośrednio przed przebicciem krawędzi dolnej zredukować posuw. Celem jest delikatne przebiccie się wiertła. W przypadku paneli o grubości 6 mm podłożyć drewnianą płytę. Ostrożnie przycinać piłą zawsze od strony widocznej. Zawsze używać pił wykonanych ze stopu twardego, przede wszystkim z zębem płaskim trapezowym lub zębem z naprzemiennymi skosami, podziałka uzębienia piły <13 mm. W przypadku tarczówek ręcznych pracować z zastosowaniem ogranicznika lub szyny prowadzącej. Panele poddawać obróbce wyłącznie w temperaturze pokojowej.

Rada: W przypadku wycinania wgłębień lub otworów, wiercić zawsze w narożnikach przyciętych krawędzi, redukuje niebezpieczeństwo pęknięcia płyty. Płyty akrylowe rozciągają się w temperaturach wysokich, a kurczą się w temperaturach niskich. Długość płyt należy tak dopasować, by w przypadku wysokiej temperatury mogło dojść do rozciągnięcia materiału, co zapobiegnie powstaniu szkód np. na skutek wybożenia. W odniesieniu do temperatury montażu wynoszącej 10°C, płyty kurczą się aż o 2,5 mm na metr. Natomiast dla rozciągania wywołanego wysoką temperaturą przewidzieć należy ogólny luz.

Czyszczenie:

Do czyszczenia większości płyt odpornych na działanie chemikaliów nadają się płynne środki czyszczące oraz woda. Najlepsze efekty uzyskuje się poprzez czyszczenie bezporowej powierzchni wodą z dodatkiem płynu do mycia naczyń lub środka do mycia okien, za pomocą miękkiej szmatki pozbawionej włókien (Ściereczka do czyszczenia z mikrofazy). Dodatkowo powierzchnię przetrzeć można ściągaczką do szyb. Powierzchni nie należy wycierać do sucha. W przypadku silnych zabrudzeń, a zwłaszcza tłustych użyć można czystej benzyny niezawierającej benzenu (benzyna do czyszczenia).

Unikać czyszczenia mechanicznego z zastosowaniem np. żyłek, noży lub skrobaków. Na skutek tego mogą powstać rysy i może dojść do uszkodzenia powłoki odpornej na ścieranie. Zasadniczo do czyszczenia paneli nie nadają się środki agresywne naruszające ich powierzchnię.

Bitte vor der Montage lesen
Please read before assembling
A lire avant le montage
Prego leggere prima di installare
Por favor leer antes del montaje

Prosím čtěte před montáží
Lees dit voor het monteren s.v.p.
Przed montażem proszę zapoznać się z instrukcją
Les dette for montering
Просьба прочитать перед монтажом



(N)

Garanti:

Garantien omfatter mangler som kan føres tilbake til feil på materialet eller produksjonen. Unntatt fra garantien er feil som er forårsaket av feil håndtering av produktet, samt skader forårsaket av transport eller andre uregelmessigheter.

I tilfelle en material- eller produksjonsfeil vil Duscholux enten få produktet reparert, og hvis dette ikke er mulig, levere en erstatning.

Kontroll av produktet:

Kontroller Duscholux PanElle før montering for mulige skader fra transport. Reklamasjoner etter montering av Duscholux PanElle ligger ikke under garantien.

Merk: På grunn av den spesielle produksjonsprosessen av de meget ripefast akrylplatene i forbindelse med malings- og overflatelaget kan forekomme inneslutninger av mikropartikler og bobler. Her avgjør helhetsinntrykket fra 2 meters avstand under normale belysningsbetingelser. Inneslutninger opp til 0,8 mm² gjelder som tillatt og er ingen grunn til reklamasjon.

Bearbeiding – montering:

Ved boring må det tas hensyn til følgende: Verktøyet må alltid trenge inn fra forsiden. Ved boring må den nye steinboren (ingen tre- eller metallbor) settes langsomt og forsiktig på. Senere plugg hull må alltid forhåndsbores 1 mm større. Umiddelbart før gjennomhulling må underkanten av foret tas tilbake. Målet er en myk gjennomboring. Ved 6 mm legges PanElle treplate under. Start alltid sagingen fra forsiden med sagen i gang. Bruk alltid karbid-sagblad, helst med trapes-flattann eller vekselstann-fase, tanndeling <13 mm. Arbeid med anslag eller føringssskinne med sirkelsag. Bearbeid PanElle ved romtemperatur.

Tips: Ved saging av utsparinger eller åpninger må det alltid forhåndsbores i snittkantens hjørner, dette reduserer bruddfaren for platen.

Akrylplater ekspandere i varmen, og trekker seg sammen i kulden. Platelengden bør måles slik at materialet kan ekspandere uhindret i varme for å hindre skader på grunn av f.eks. knekking. Basert på en installasjonstemperatur på 10 grader, trekker platene seg sammen opp til 2,5 mm per meter. Det må derfor tas et generelt hensyn til varmeutvidelse.

Rengjøring:

Flytende rengjøringsmidler og vann er godt egnet til rengjøring av det meste av den kjemikaliebestandige platen. På den poreløse overflaten oppnås det best resultat med vann tilsatt litt oppvaskmiddel eller vindusrengjøringsmiddel, med en myk, lofri klut (Rengjøringsklut Mikrofiberklut). I tillegg kan overflaten også tørkes av med en nal. Overflaten må ikke tørkes av tørt. Ved sterk og spesielt fet tilsussing kan det brukes bensolfri ren bensin (vaskebensin).

Avstå fra mekaniske rensemetoder som for eksempel med barberblad, kniv eller skraper. Da kan det oppstå riper og det slitasjebestandige belegget kan bli skadet. Skurende rengjøringsmidler er prinsipielt ikke egnet for rengjøring av PanElle.

(RUS)

Гарантия производителя:

Гарантия распространяется на неисправности, вызванные браком в материале или продукте. Гарантия не распространяется на дефекты, вызванные ненадлежащим обращением с продуктом, а также на ущерб, возникший в ходе транспортировки или иные повреждения.

В случае обнаружения брака в материале или дефекта изготовления компания Duscholux обязуется взять на себя ответственность за ремонт или, если брак не подлежит ремонту, поставку эквивалентного изделия.

Контроль продукции:

Перед монтажом проверьте Duscholux PanElle на наличие повреждений, вызванных транспортировкой. После завершения монтажа Duscholux PanElle невозможна подача рекламационных требований, на которые распространяется гарантия.

Внимание: Особый процесс производства акриловых плит с высокой устойчивостью к появлению царапин с красочным и защитным покрытием допускает наличие посторонних включений микрочастиц, а также пузырьков воздуха. Для оценки качества поверхности плит на них нужно посмотреть с расстояния двух метров при нормальном освещении. Микрочастицы до 0,8 мм² считаются допустимыми и не являются поводом для рекламации.

Обработка – монтаж:

При сверлении необходимо обратить внимание на следующее: Сверлите только с лицевой стороны изделия. При сверлении необходимо медленно и осторожно установить новое сверло по камню (не используйте сверло по дереву или металлу). Всегда просверливайте отверстия под дюбели на 1 мм больше требуемого размера. Непосредственно перед пробиванием подошвы плиты отпустите подачу.

Таким образом вы сможете добиться мягкого прохождения сверла. Под PanElle толщиной 6 мм подкладывайте деревянный настил. Всегда осторожно врезайтесь работающей пилой с лицевой стороны изделия. Используйте пыльные полотна из твердых сплавов, предпочтительно пилы с трапециевидными плоскими зубьями или с попеременным скосом зубьев, шаг зубьев <13 мм. При работе с ручной циркулярной пилой используйте ограничитель или направляющую планку. Производить обработку PanElle следует только при комнатной температуре.

Совет: При выпиливании выемок или отверстий всегда предварительно рассверливайте кромки реза, это уменьшает опасность разрушения плиты.

При повышении температуры акриловые плиты расширяются, а при понижении - сжимаются. Длину плит следует рассчитывать таким образом, чтобы при повышении температуры материал мог свободно расширяться, исключая при этом возникновение повреждений, к примеру, в результате выпучивания. Относительно температуры при монтаже, которая составляет 10 °, происходит сжатие плит до 2,5 мм на метр. С другой стороны, необходимо предусмотреть общий припуск на расширение в результате повышения температуры.

Очистка:

Жидкие чистящие средства и вода хорошо подходят для очистки плит, устойчивых к действиям химических реагентов. Лучшим средством для очистки плотной поверхности является вода с примесью небольшого количества бытовых моющих средств или стеклоочистителя и мягкая безворсовая ткань (Обтирочный материал Материал из микроволокна). В качестве дополнительного средства для очистки поверхности можно использовать склиз для мытья окон. Поверхность не следует очищать насухо. Если имеет место сильное загрязнение, в особенности, если на поверхность попал жир, то можно использовать также безбензольный чистый бензин (промывочный бензин).

Запрещается использование средств механической чистки, например, лезвий, ножей или скребков. Это может привести к возникновению царапин и повреждениям износостойкого покрытия. Абразивные чистящие средства не подходят для чистки PanElle.

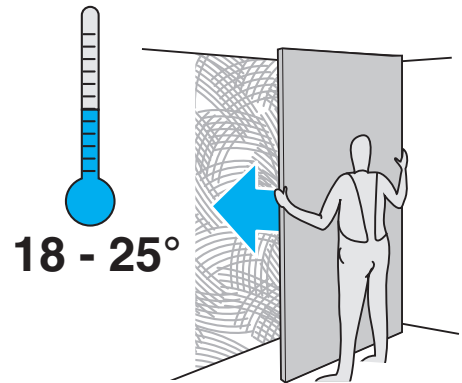
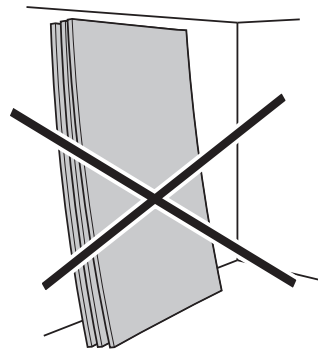
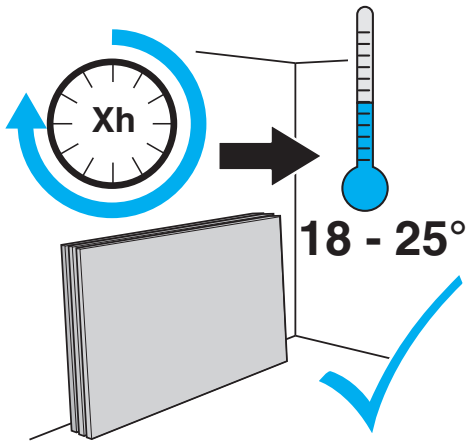
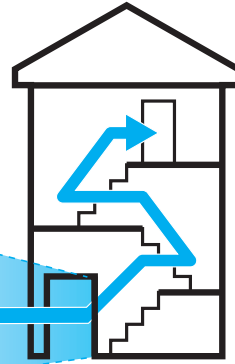
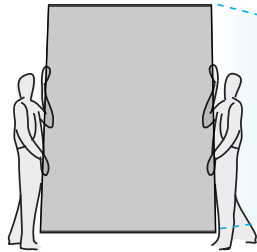

Benötigtes Werkzeug
Necessary tools
Outil Nécessaire
Attrezzature necessaria
Herramientas necesarias

Potřebné nářadí
Gereedschap
Niezbędne narzędzia
Nødvendig verktøy
Инструменты для монтажа

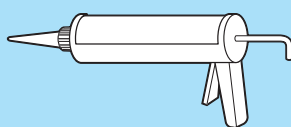
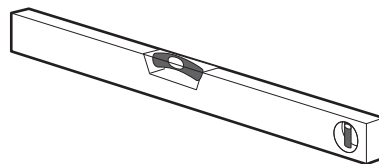
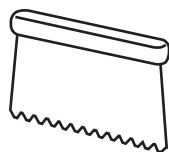
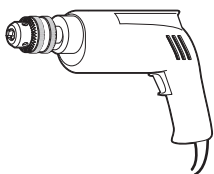
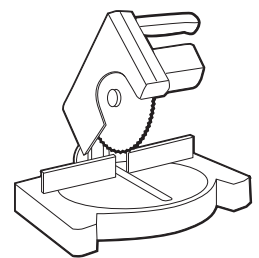
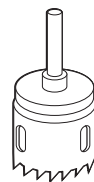
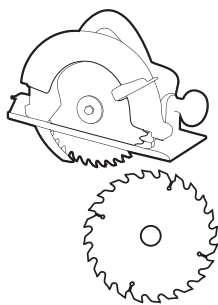
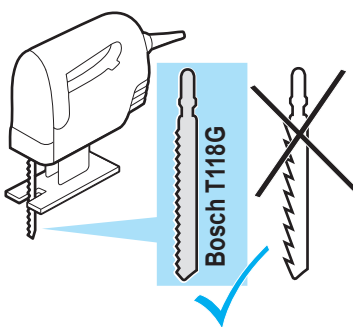

Sanitärsilikon
Sanitary Silicone
Silicone Sanitaire
Silicone Per Sanitari
Silicona Sanitaria

Sanitární Silikon
Sanitair Siliconen
Silikon Sanitarny
Sanitær Silikon
Санитарный Силикон

Schablonen
Template
Gabarit
Template
Plantilla
Šablona
Sjabloon
Szablon
Malen
шаблон

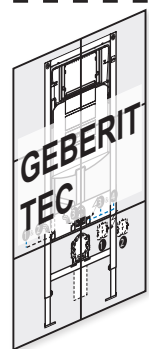







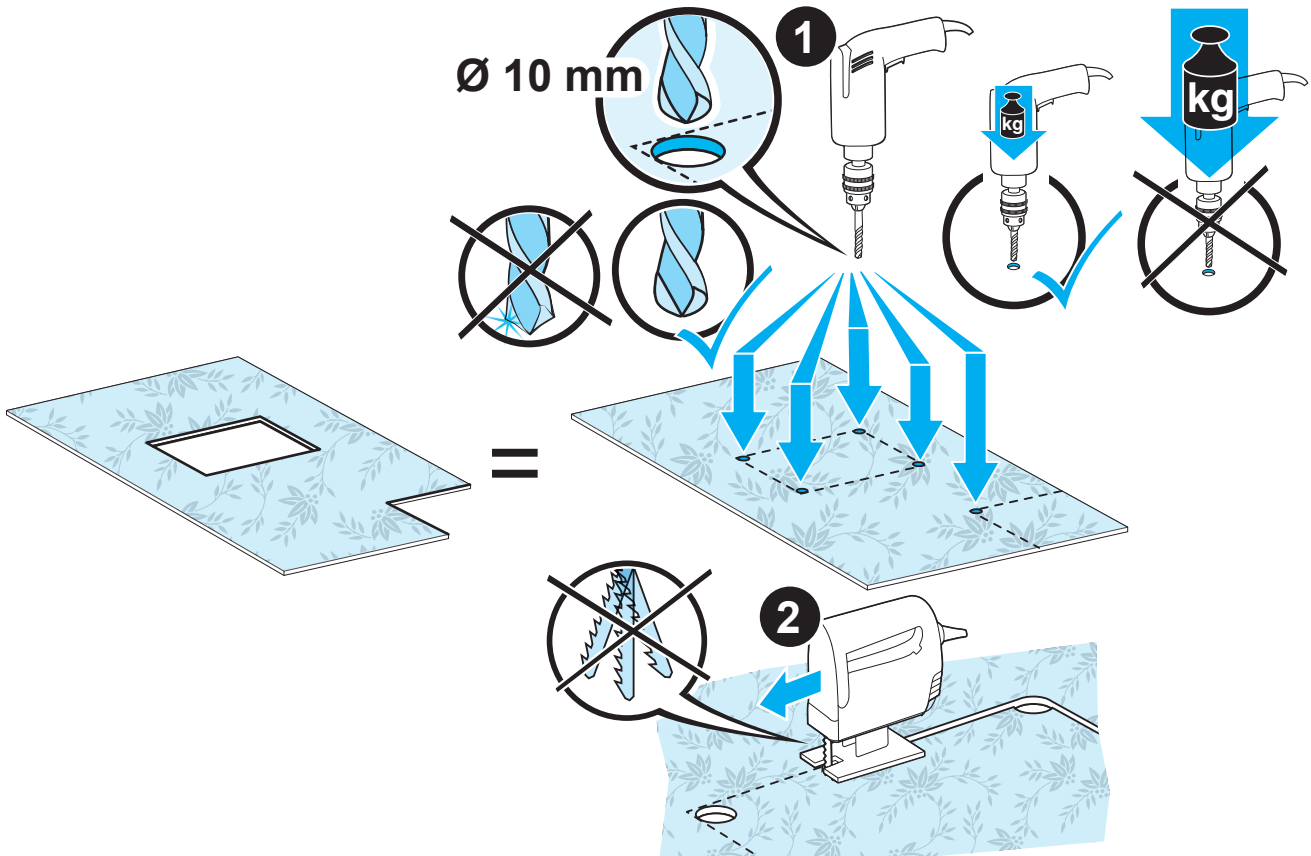
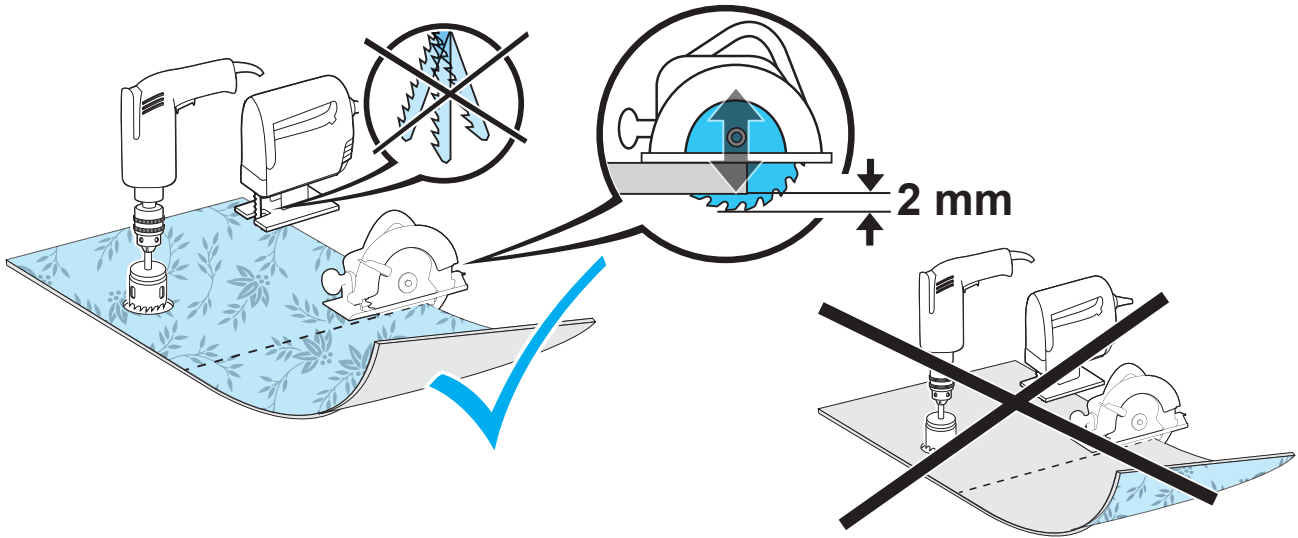
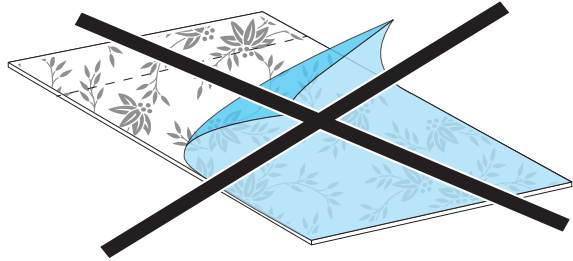
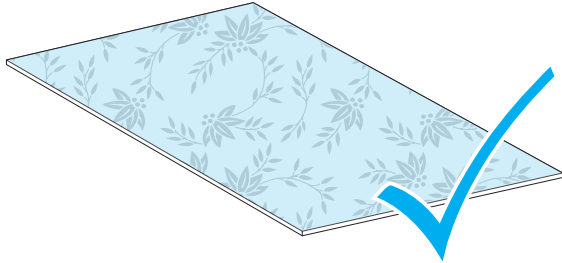

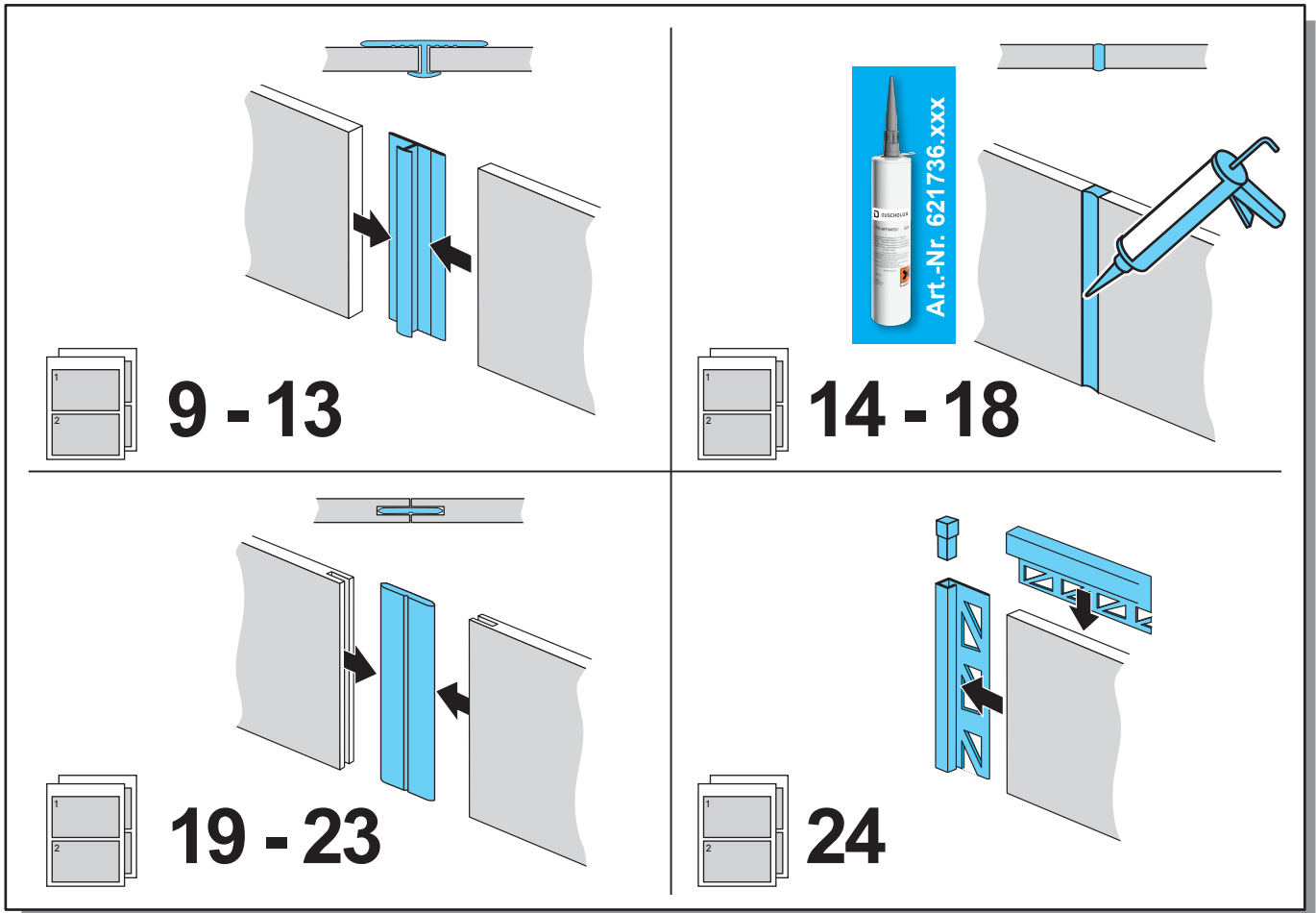

















Korrekte Bearbeitung
Correct handling
Manipulation correcte
Corretta manipolazione
Manejo correcto

Správné zacházení
Correcte afhandeling
Prawidłowe obchodzenie
Riktig hândtering
Правильное обращение с





Montage mit Profilen Assembly with profiles Montage avec profils Montaggio con i profili Asamblea con perfiles		Montážní profily Montage met profielen Montaż z profilami Montering med profiler Ассамбля с профилями	
PanElle  6 mm	 621720  621722  621724  621726	 621720  621721  621722  621723  621724  621725  621726  621727	 621726  621727  621725
PanElle  11 mm	 621721  621723  621725  621727	 621724  621725	 621725

1

A

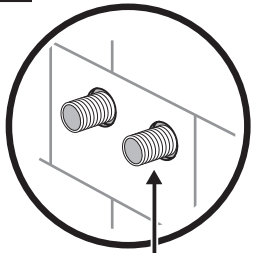

$\varnothing X \text{ mm} = \varnothing X+20 \text{ mm}$

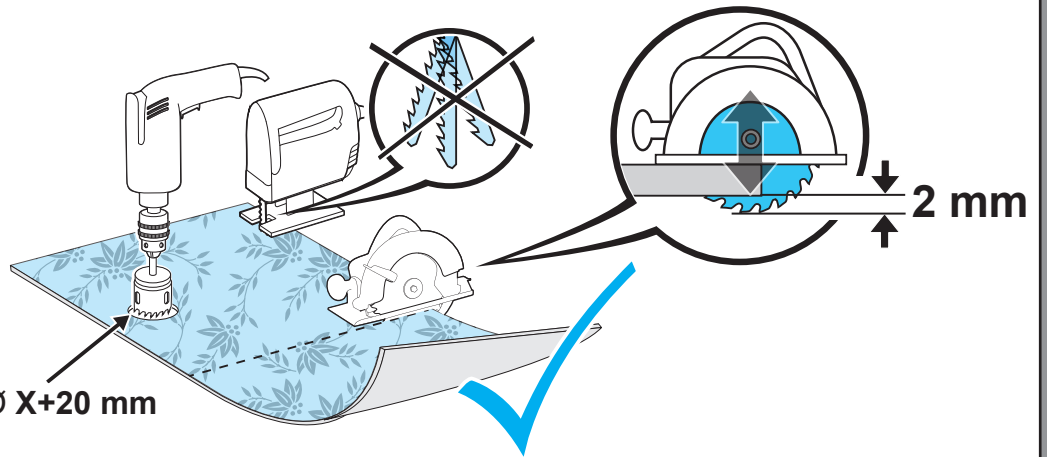

B

Entfetten
degrease
dégraisser
sgrassare
desengrasar
desengordurar
ontvetten
odtłuszczyć
avfette
обезжирить

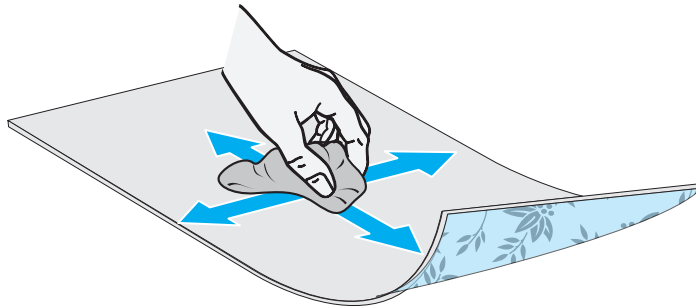

2

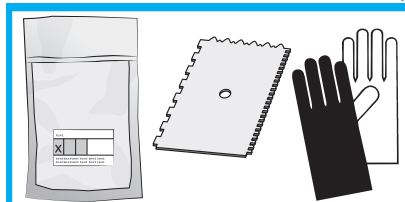
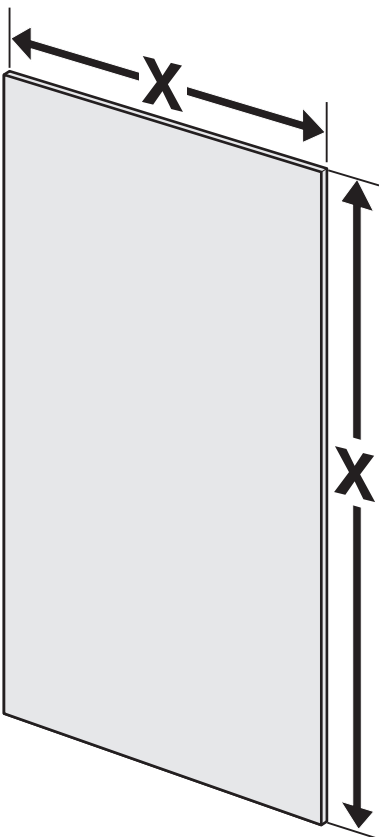

Art.-Nr. 621731

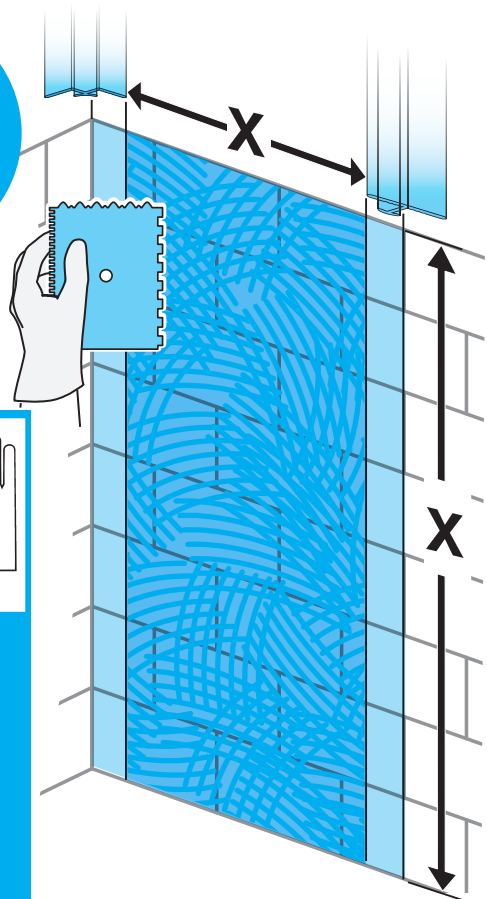

3

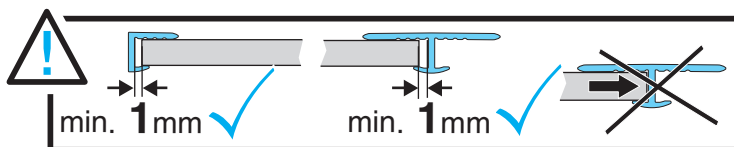

A

Sanitārsilikon
Sanitary Silicone
Silicone Sanitaire
Silicone Per Sanitari
Silicono Sanitaria
Sanitární Silikon
Sanitair Siliconen
Silikon Sanitarny
Sanitær Silikon
Санитарный Силикон

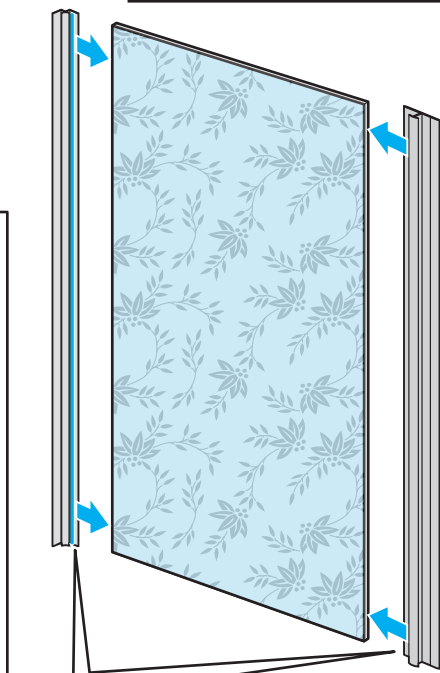
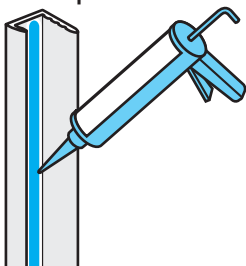

B

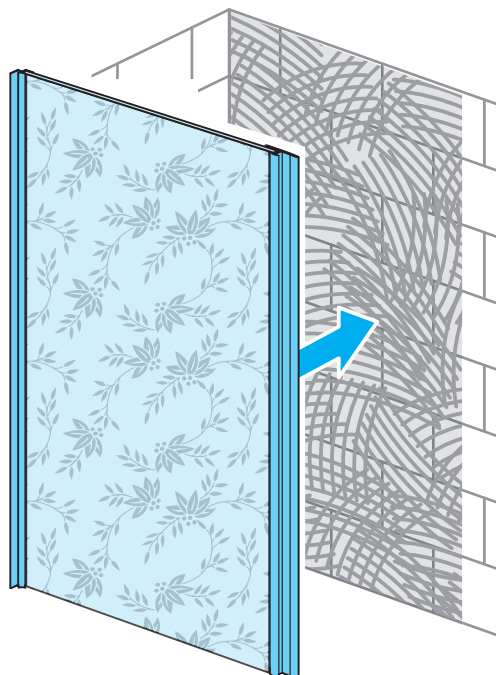

4

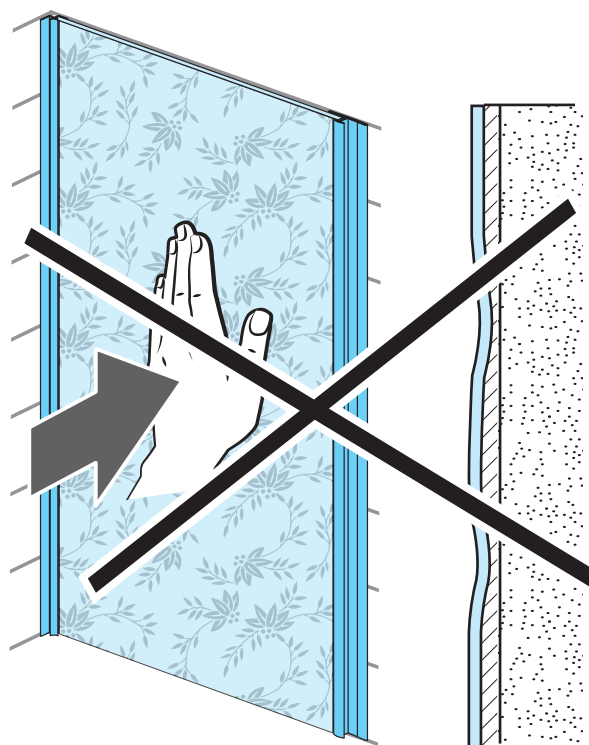
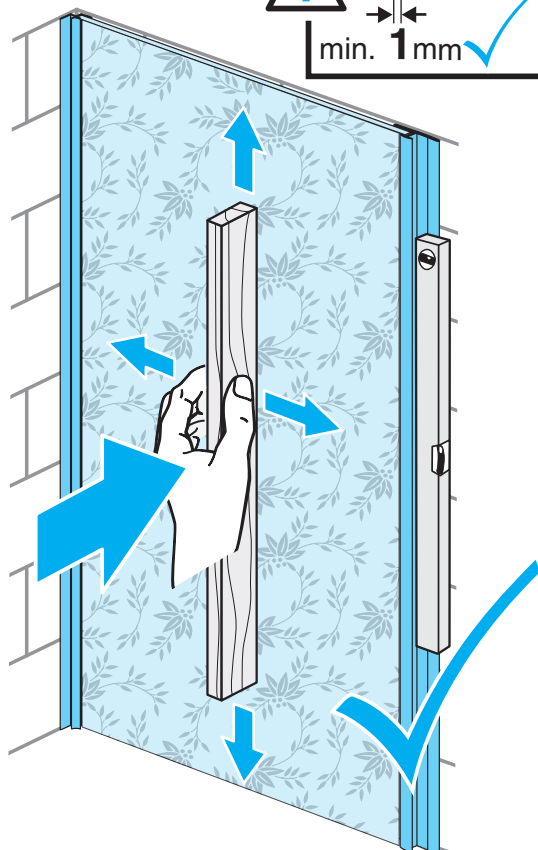
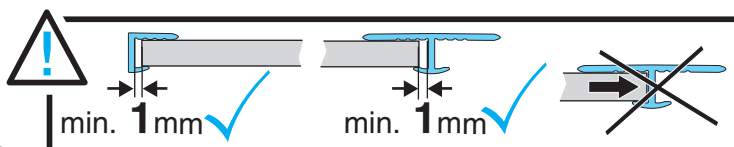

5

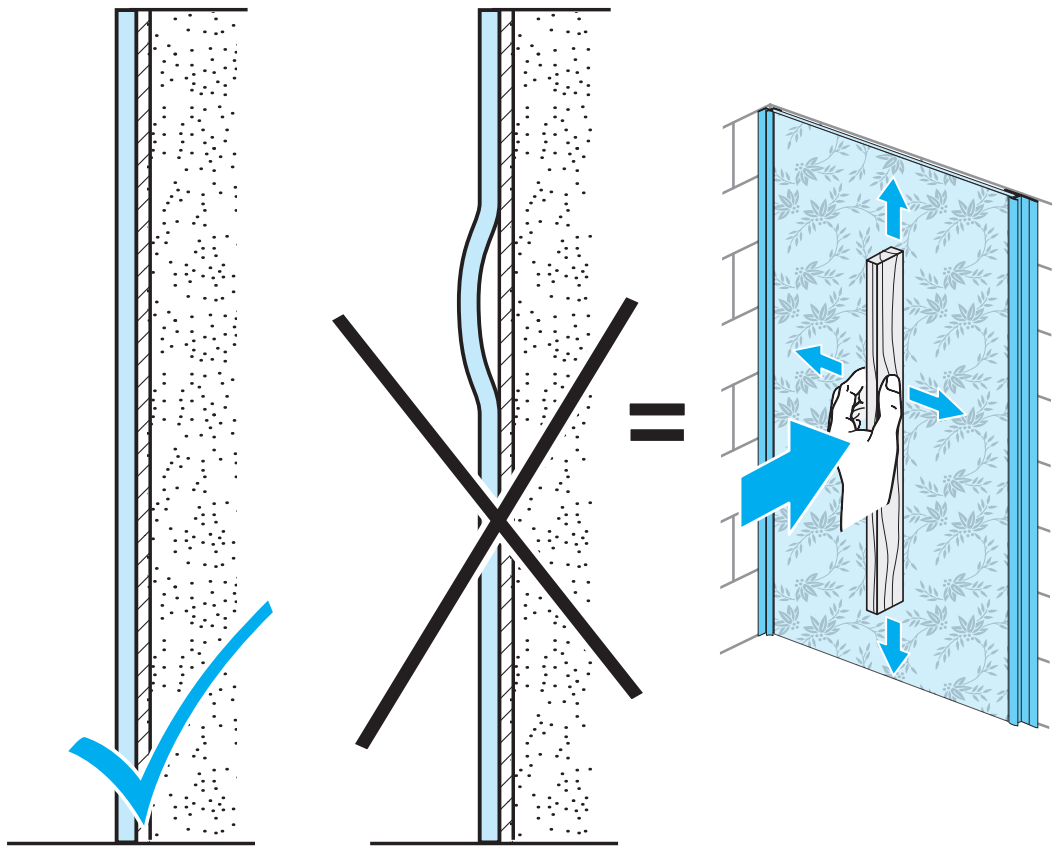

6

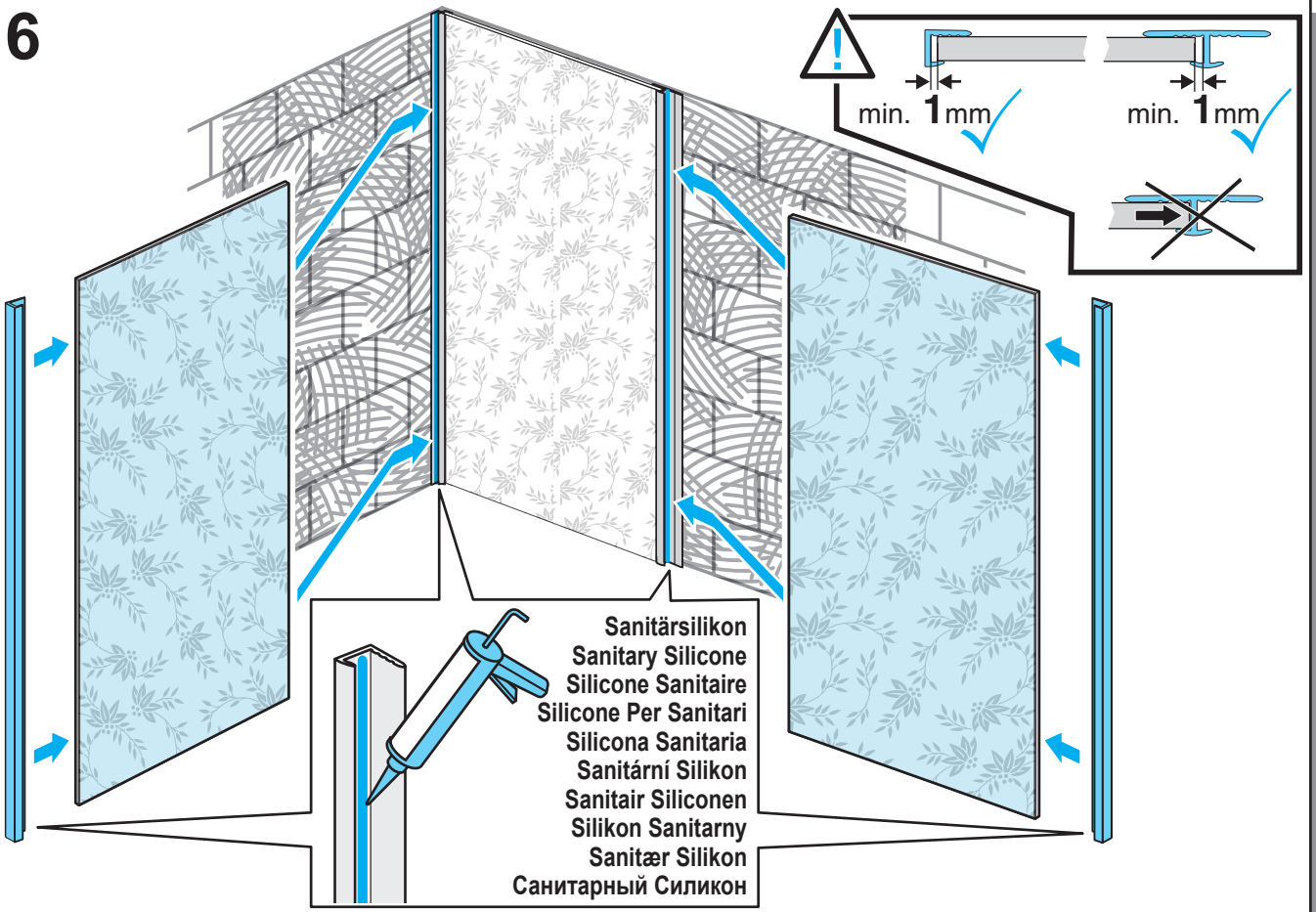

7

621720
621721

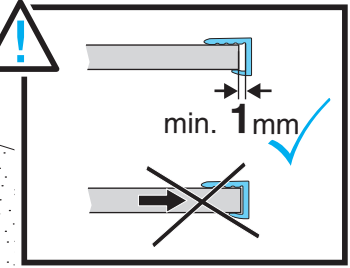

621720
621721

Sanitārsilikon
Sanitary Silicone
Silicone Sanitaire
Silicone Per Sanitari
Silicona Sanitaria
Sanitárni Silikon
Sanitair Siliconen
Silikon Sanitarny
Sanitær Silikon
Санитарный Силикон

8

A

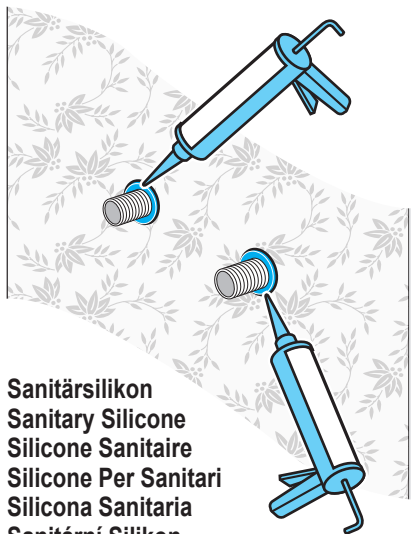

Sanitārsilikon
Sanitary Silicone
Silicone Sanitaire
Silicone Per Sanitari
Silicona Sanitaria
Sanitárni Silikon
Sanitair Siliconen
Silikon Sanitarny
Sanitær Silikon
Санитарный Силикон

B

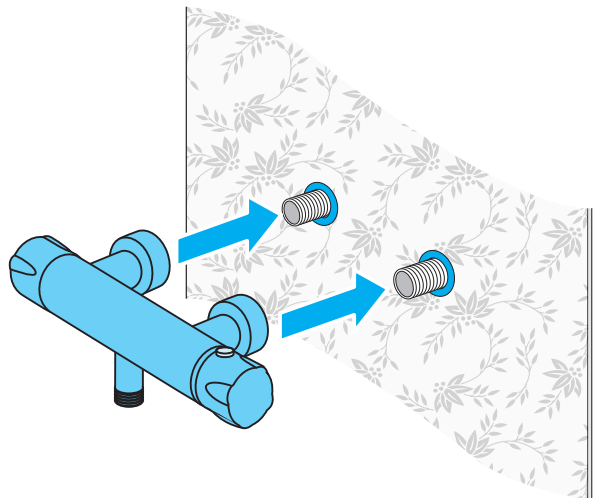

1

A

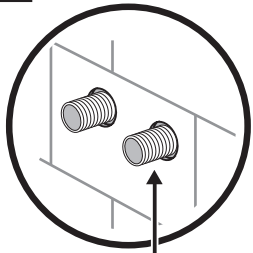

$\varnothing X \text{ mm} = \varnothing X+20 \text{ mm}$

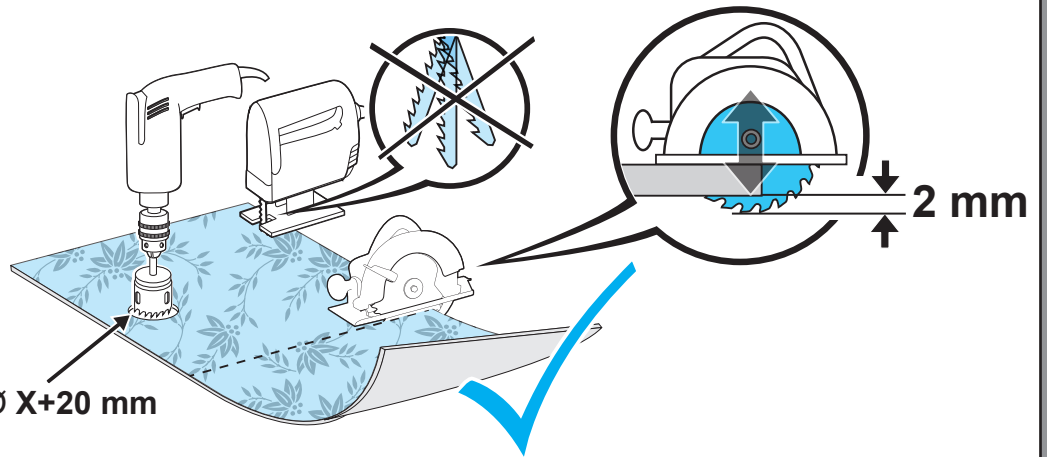

B

Entfetten
degrease
dégraisser
sgrassare
desengrasar
desengordurar
ontvetten
odtłuszczyć
avfette
обезжирить

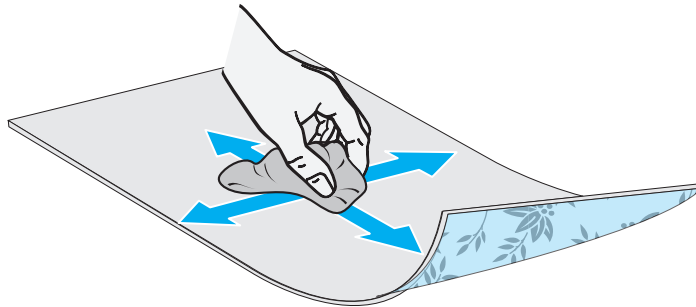

2

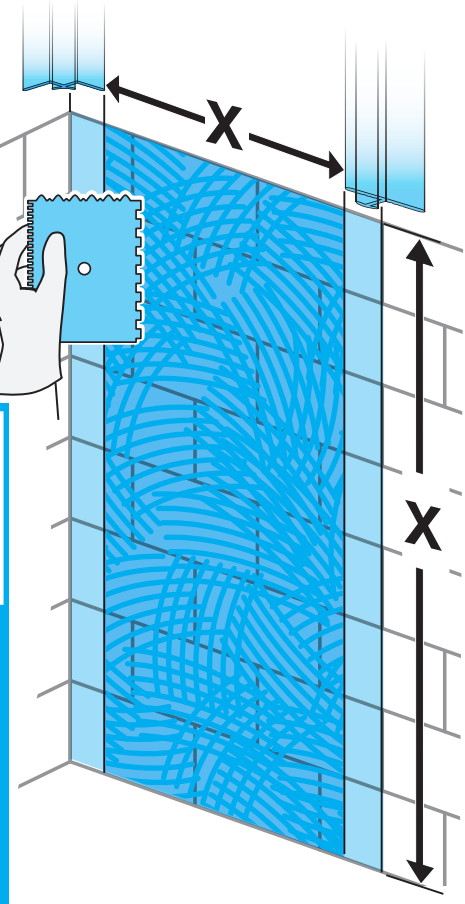
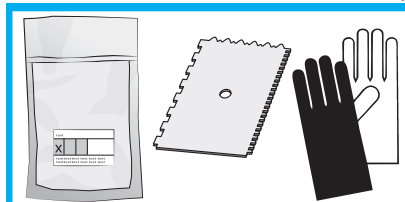
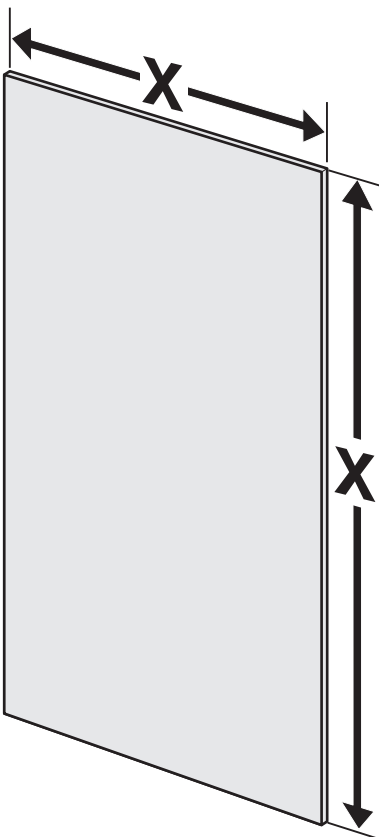

3

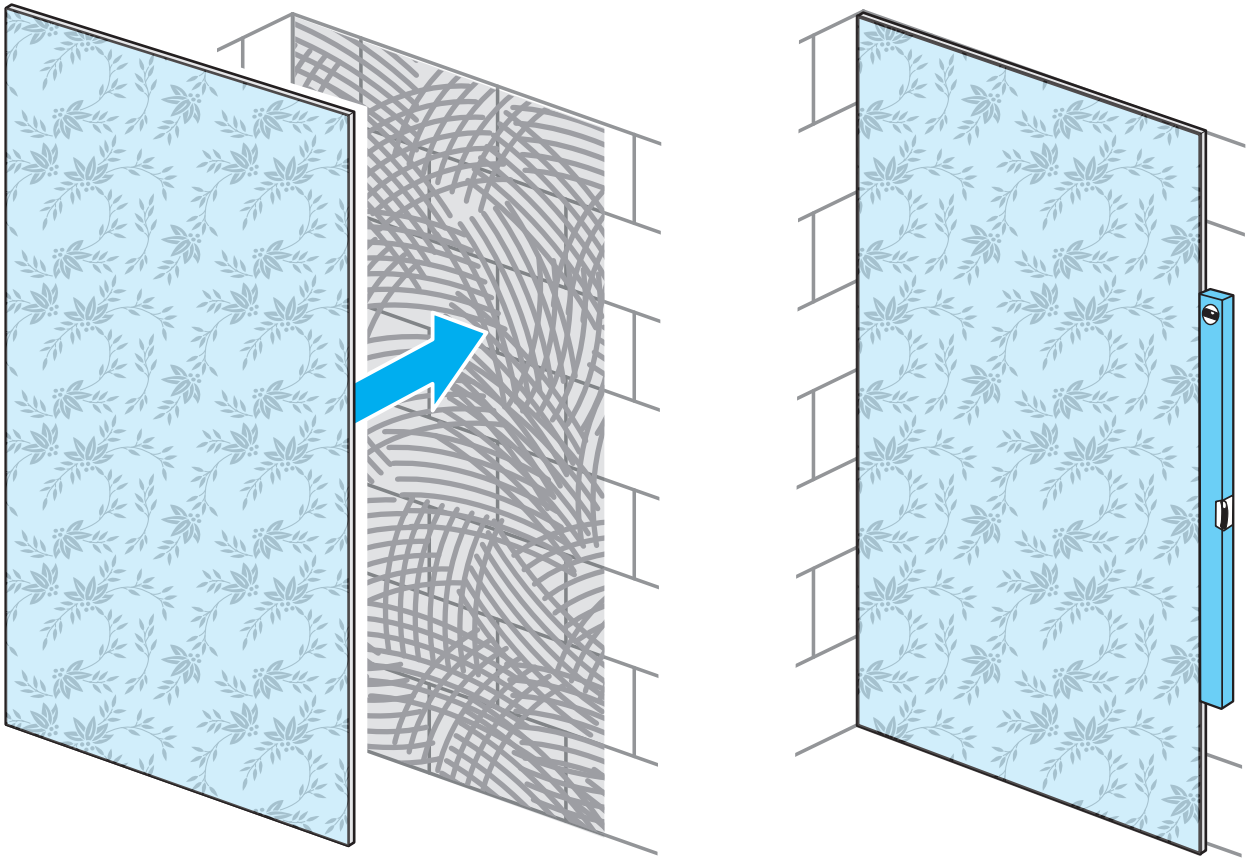

4

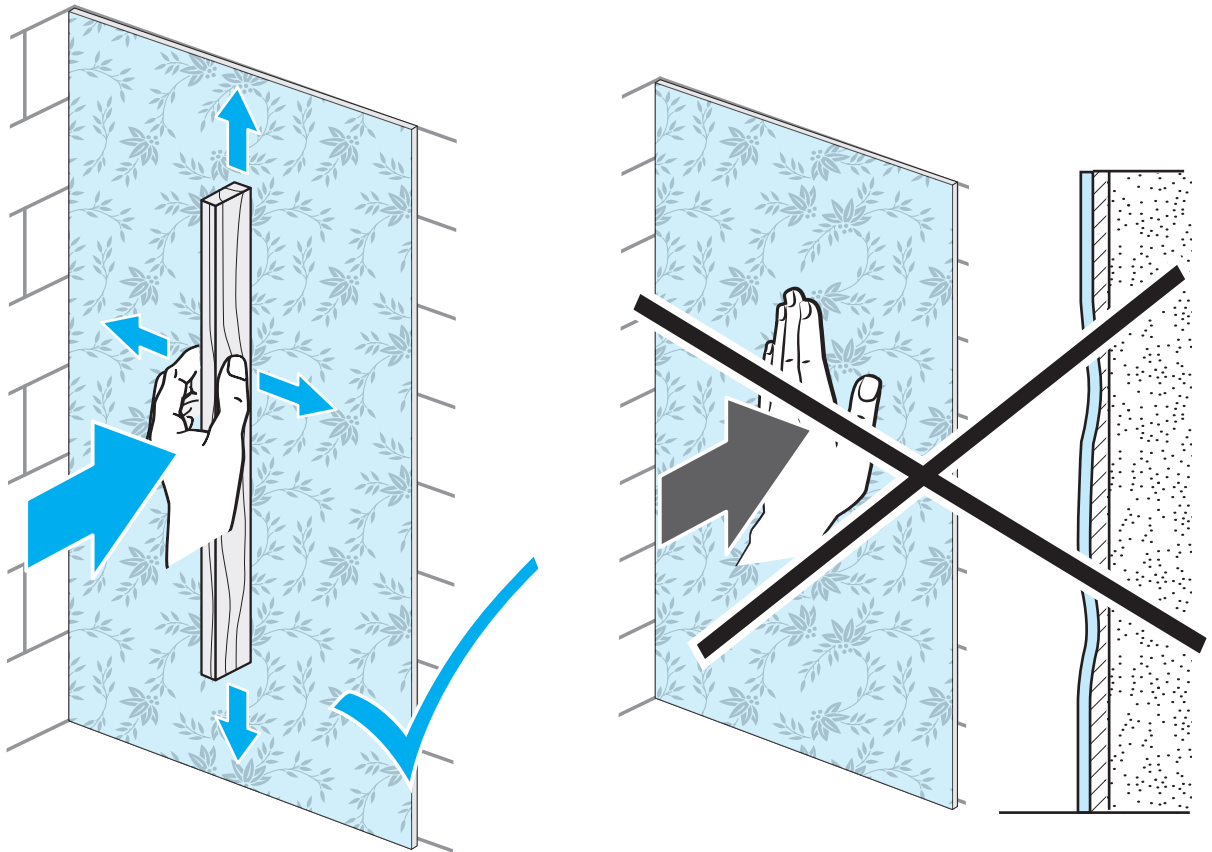

5

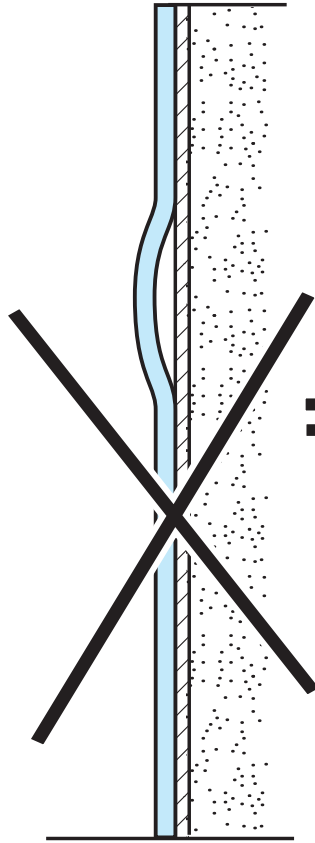
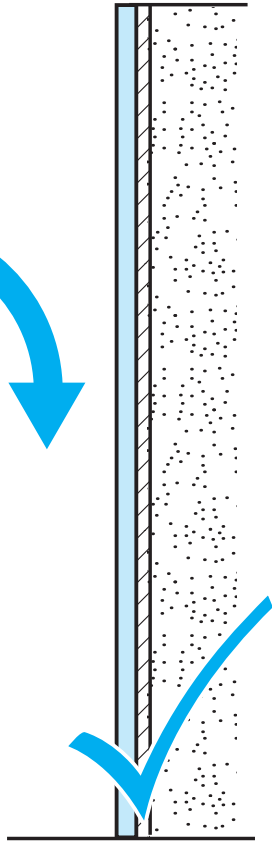

=

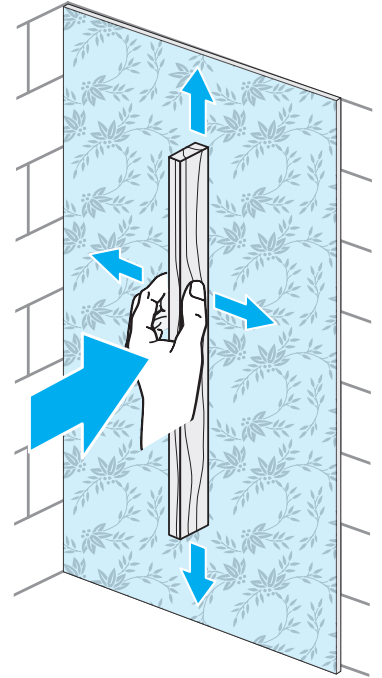

6

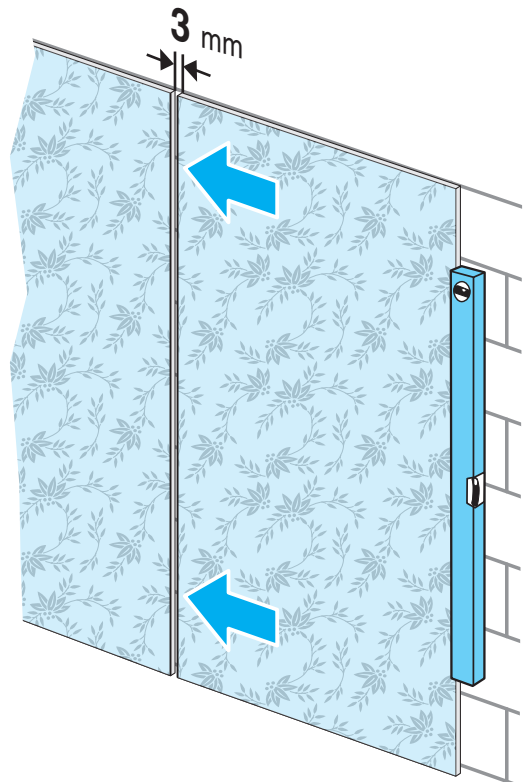
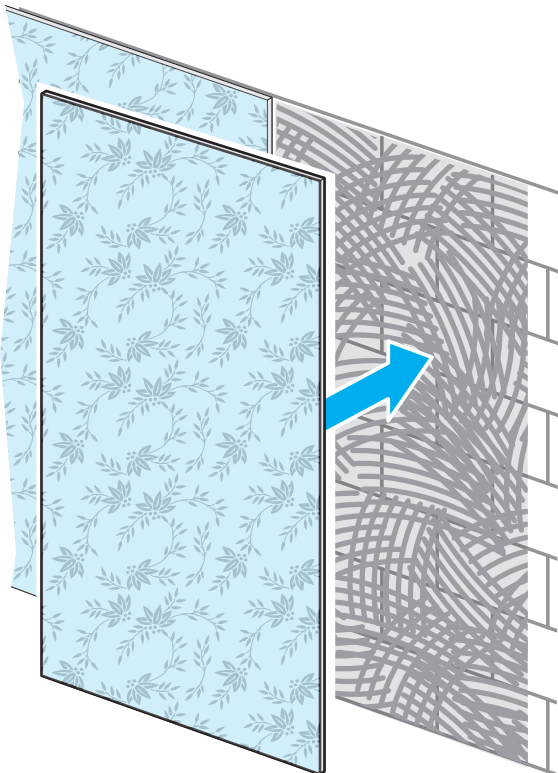

7

A

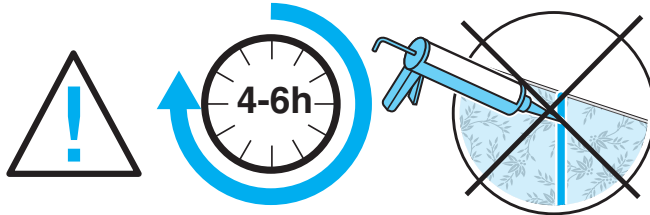

B

Sanitärsilikon
 Sanitary Silicone
 Silicone Sanitaire
 Silicone Per Sanitari
 Silicona Sanitaria
 Sanitární Silikon
 Sanitair Siliconen
 Silikon Sanitarny
 Sanitær Silikon
 Санитарный Силикон

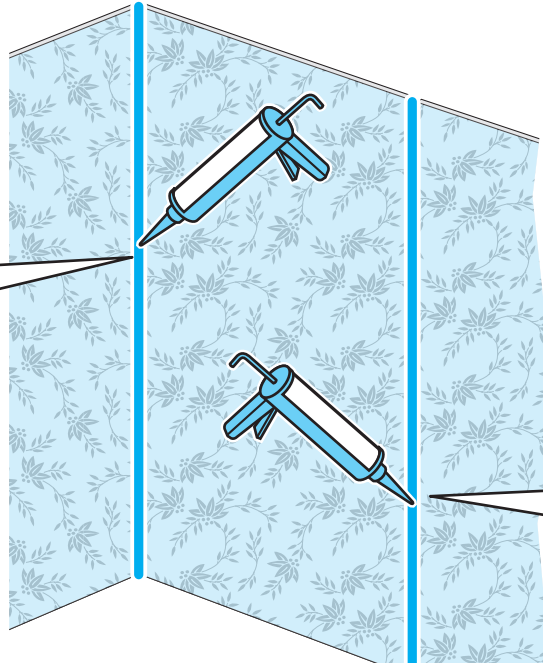

8

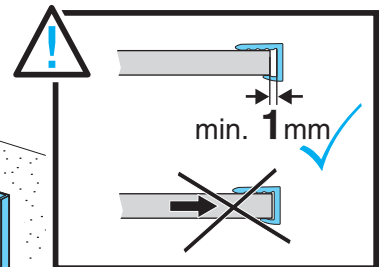

621720
621721

621720
621721

Sanitärsilikon
 Sanitary Silicone
 Silicone Sanitaire
 Silicone Per Sanitari
 Silicona Sanitaria
 Sanitární Silikon
 Sanitair Siliconen
 Silikon Sanitarny
 Sanitær Silikon
 Санитарный Силикон



9

A

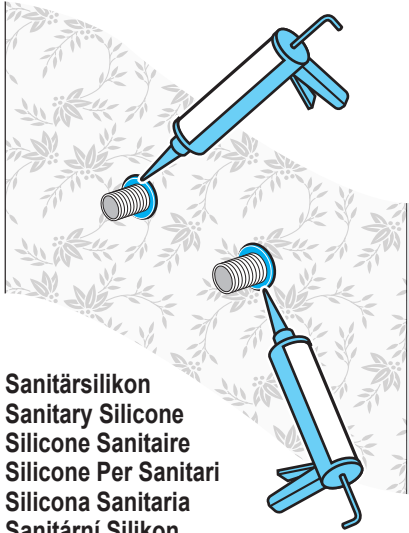

Sanitārsilikon
Sanitary Silicone
Silicone Sanitaire
Silicone Per Sanitari
Silicona Sanitaria
Sanitární Silikon
Sanitair Siliconen
Silikon Sanitarny
Sanitær Silikon
Санитарный Силикон

B

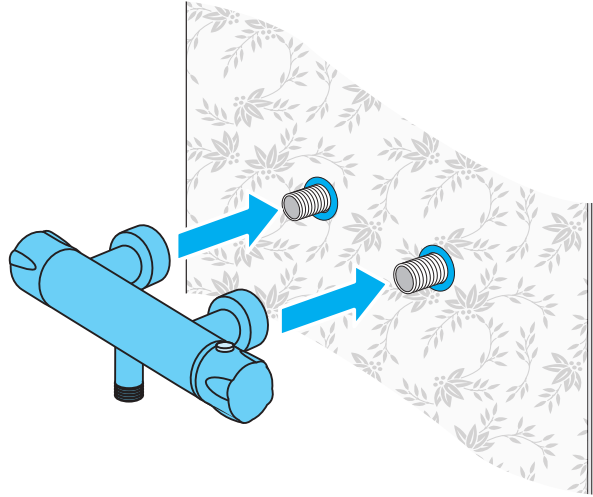

1

A

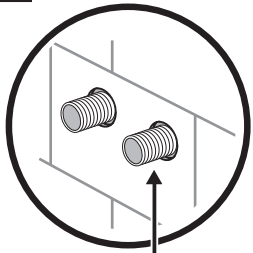

$\varnothing X \text{ mm} = \varnothing X+20 \text{ mm}$

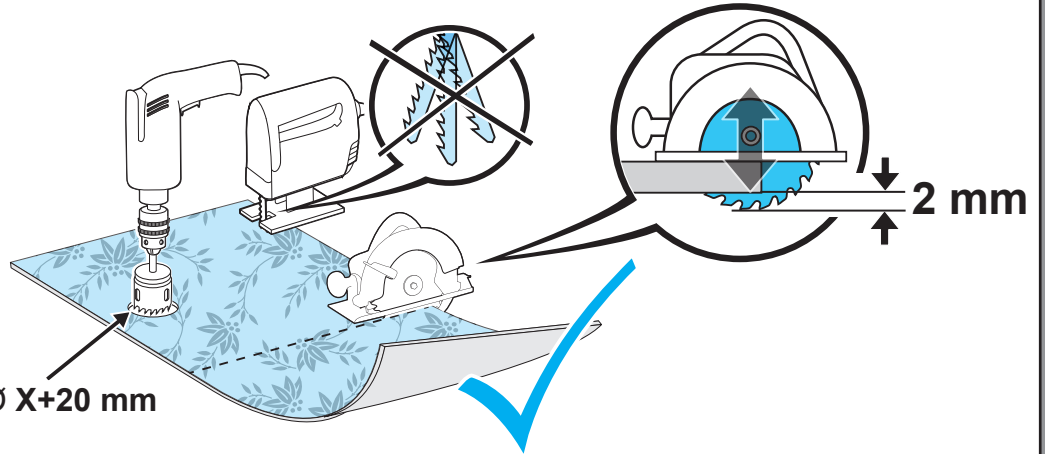

B

Entfetten
degrease
dégraisser
sgrassare
desengrasar
desengordurar
ontvetten
odtłuszczyć
avfette
обезжирить

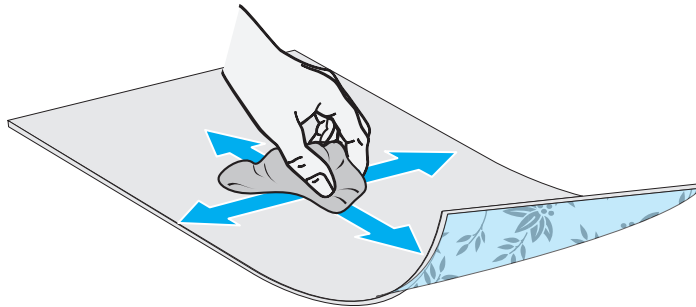

2

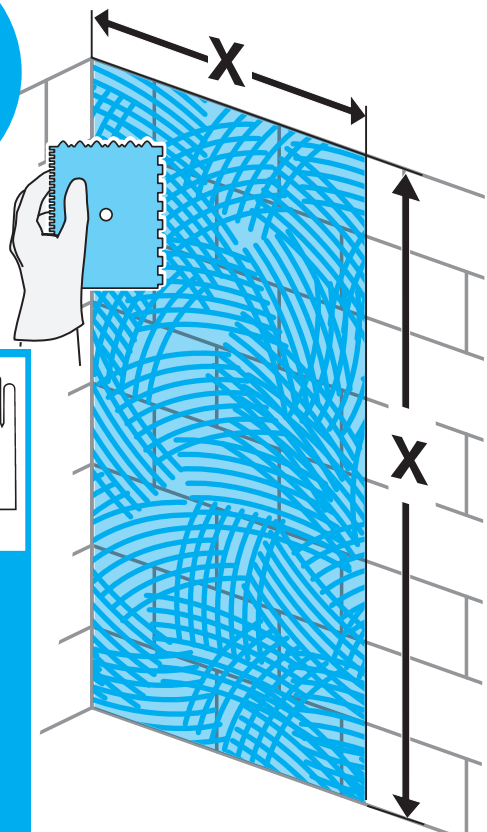
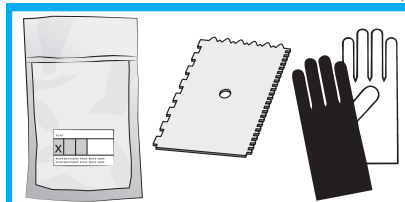
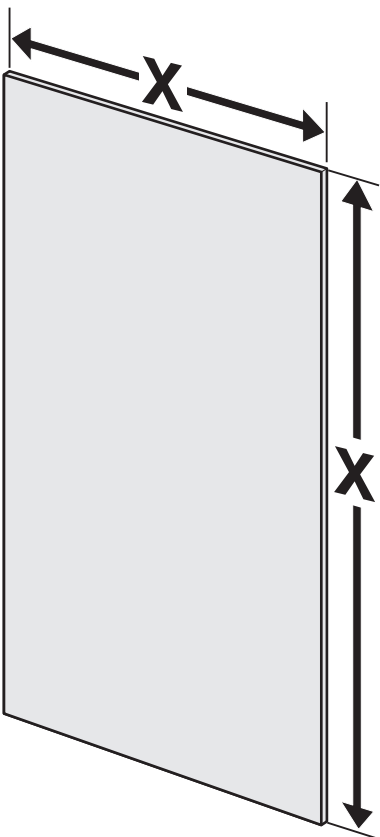

3

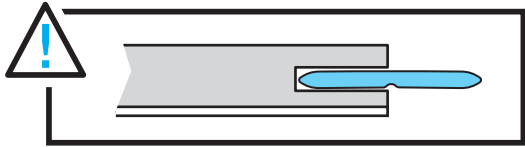

A

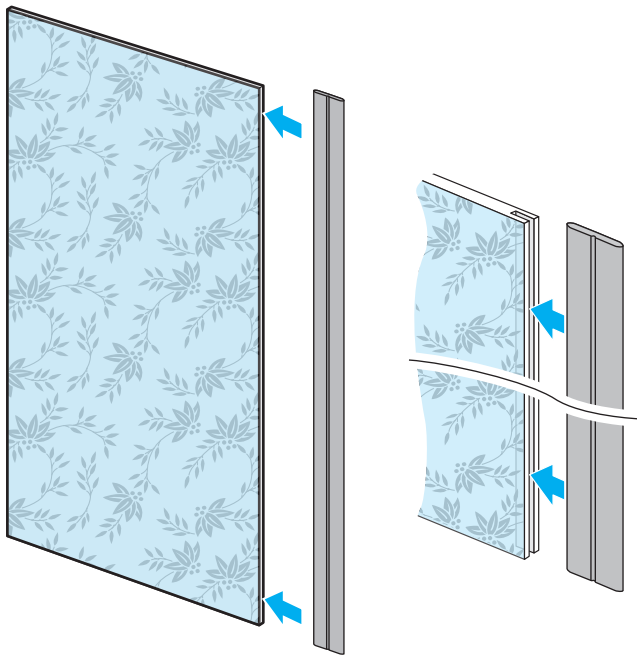

B

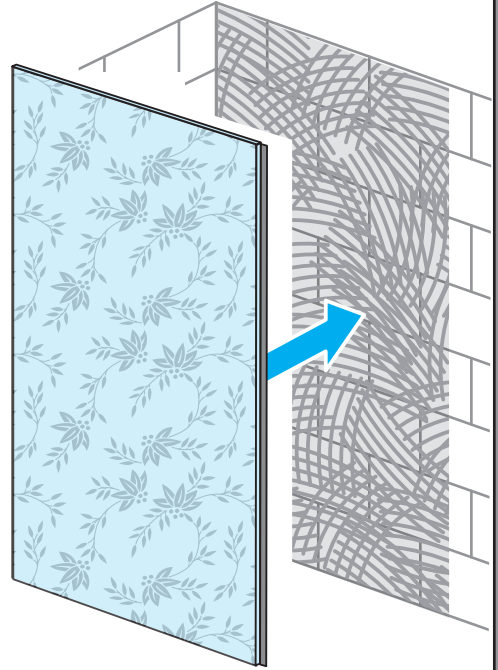

4

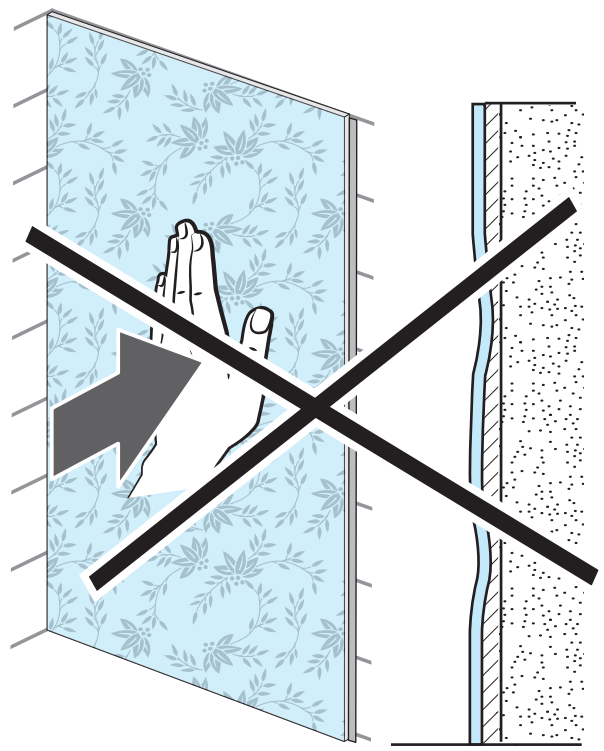

5

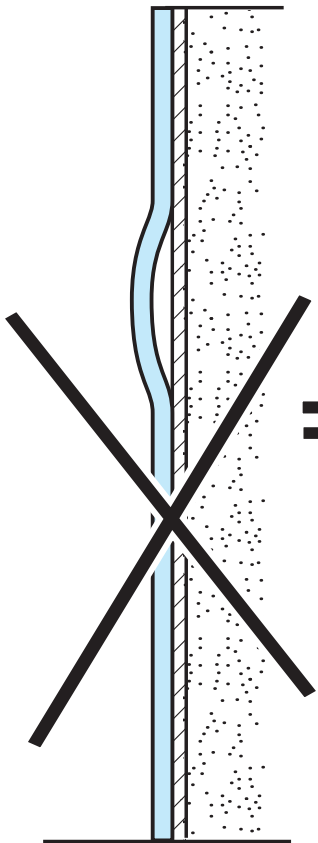
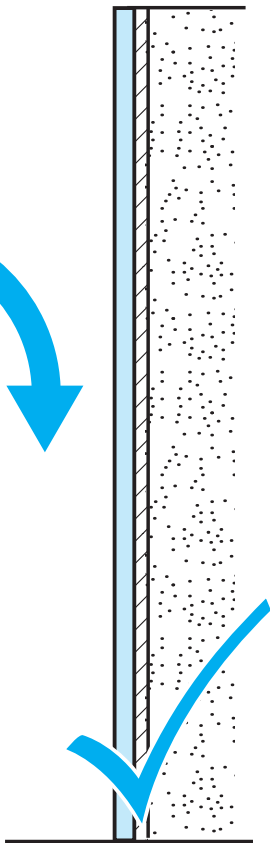

=

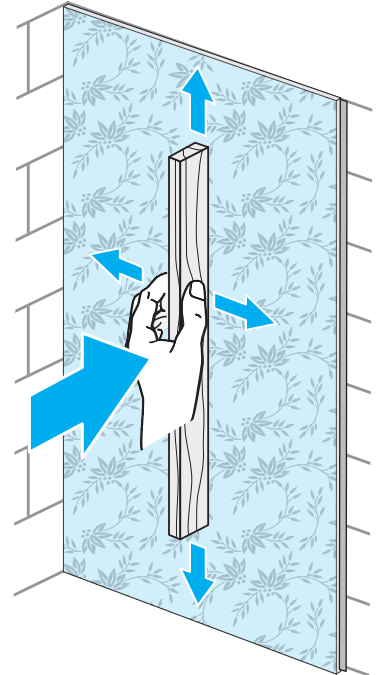

6

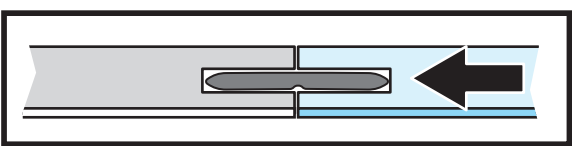
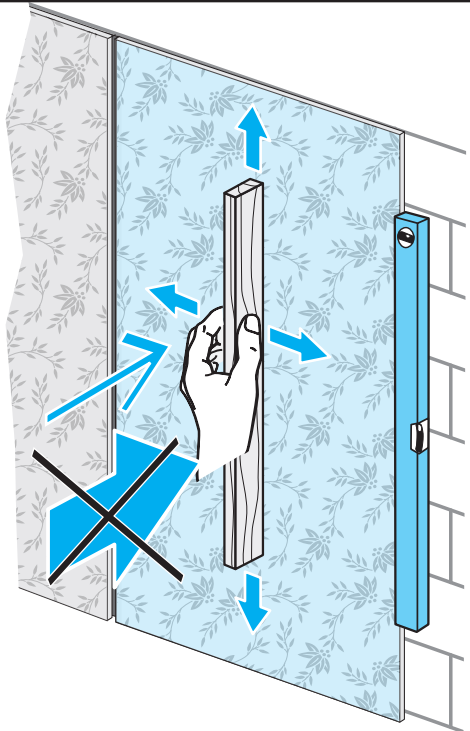
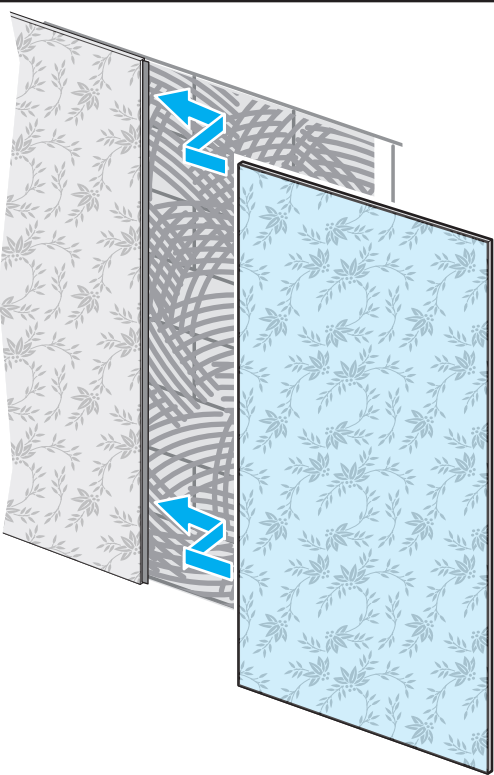

7

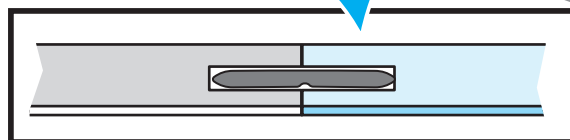
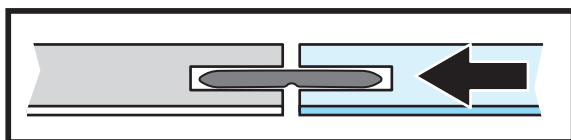
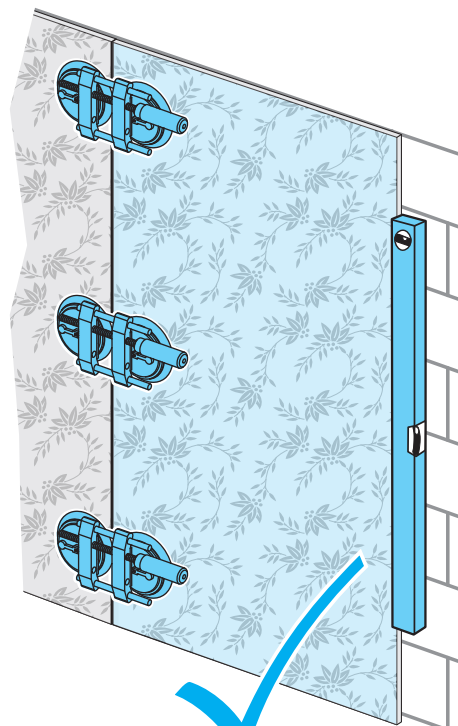
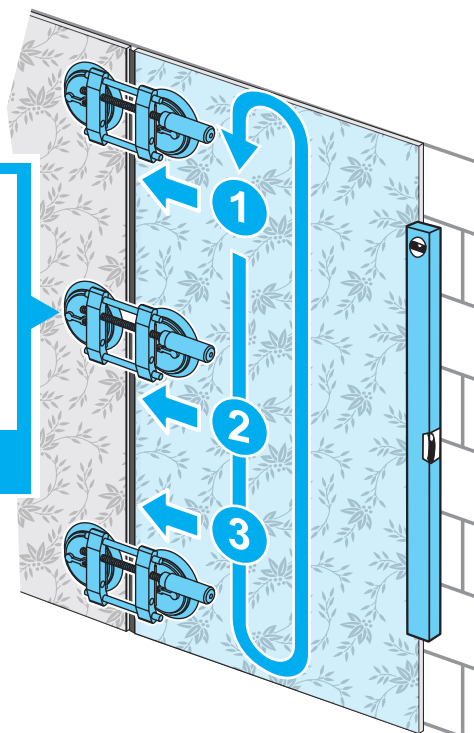

8

621720
621721

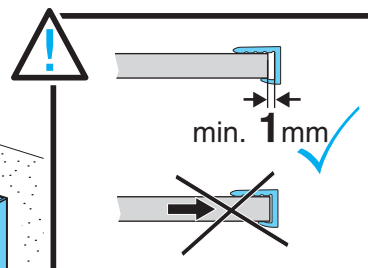
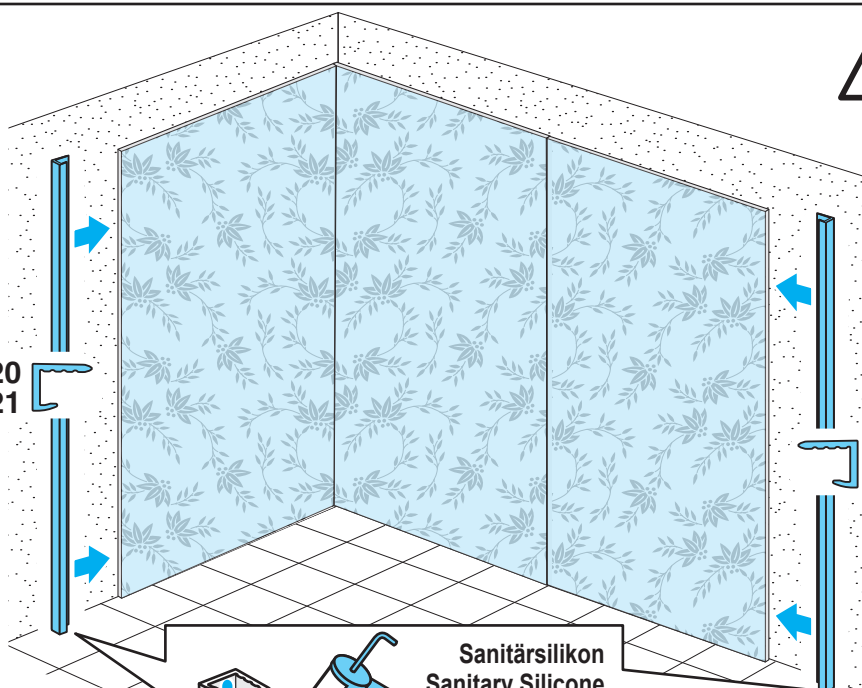

Sanitarsilikon
Sanitary Silicone
Silicone Sanitaire
Silicone Per Sanitari
Silicona Sanitaria
Sanitární Silikon
Sanitair Siliconen
Silikon Sanitarny
Sanitær Silikon
Санитарный Силикон

9

A

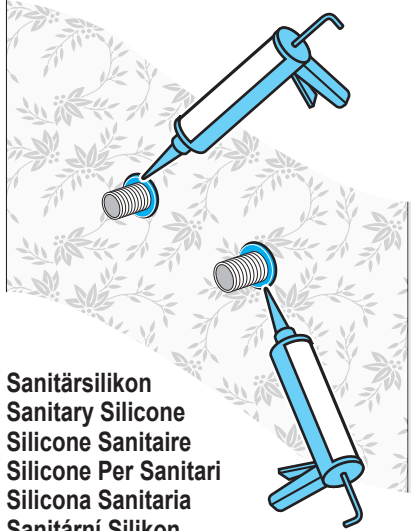

Sanitársilikon
Sanitary Silicone
Silicone Sanitaire
Silicone Per Sanitari
Silicona Sanitaria
Sanitární Silikon
Sanitair Siliconen
Silikon Sanitarny
Sanitær Silikon
Санитарный Силикон

B

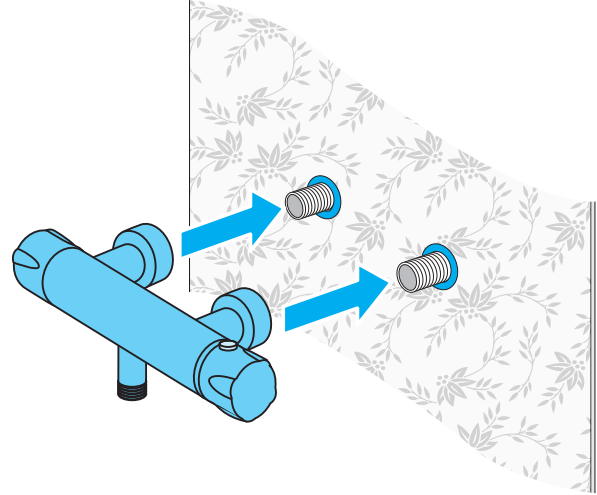

Spezial Profile
 Special profiles
 Profils spéciaux
 Profili speciali
 Perfiles especiales

Speciální profily
 Speciale profielen
 Profile specjalne
 Spezialprofiler
 Специальные профили

PanElle

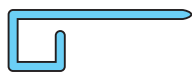

621787



621789

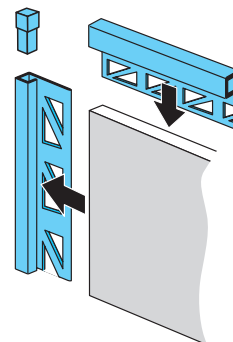

PanElle

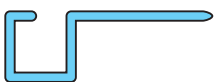

621788

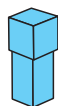

621790

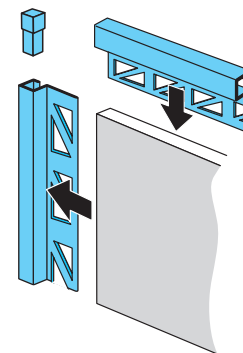

A

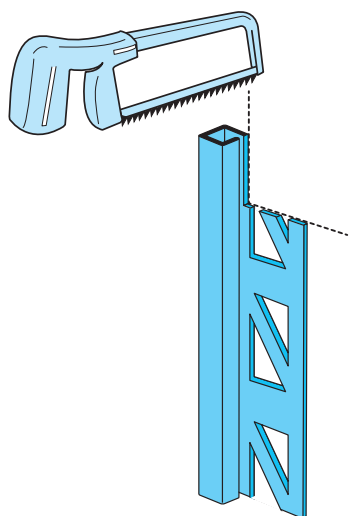

B

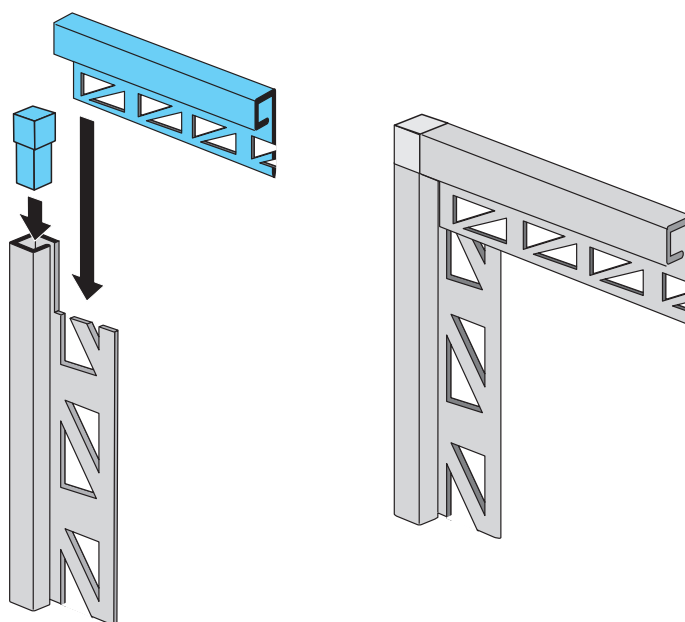



PanELe Abdichtung / Sealing System

Montageanleitung

Installation instructions

Instruction de montage

Istruzione di montaggio

Instrucciones de montaje

Montážní návod

Montagevoorschrift

Instrukcja montażu

Monteringsanvisning

Инструкция по монтажу

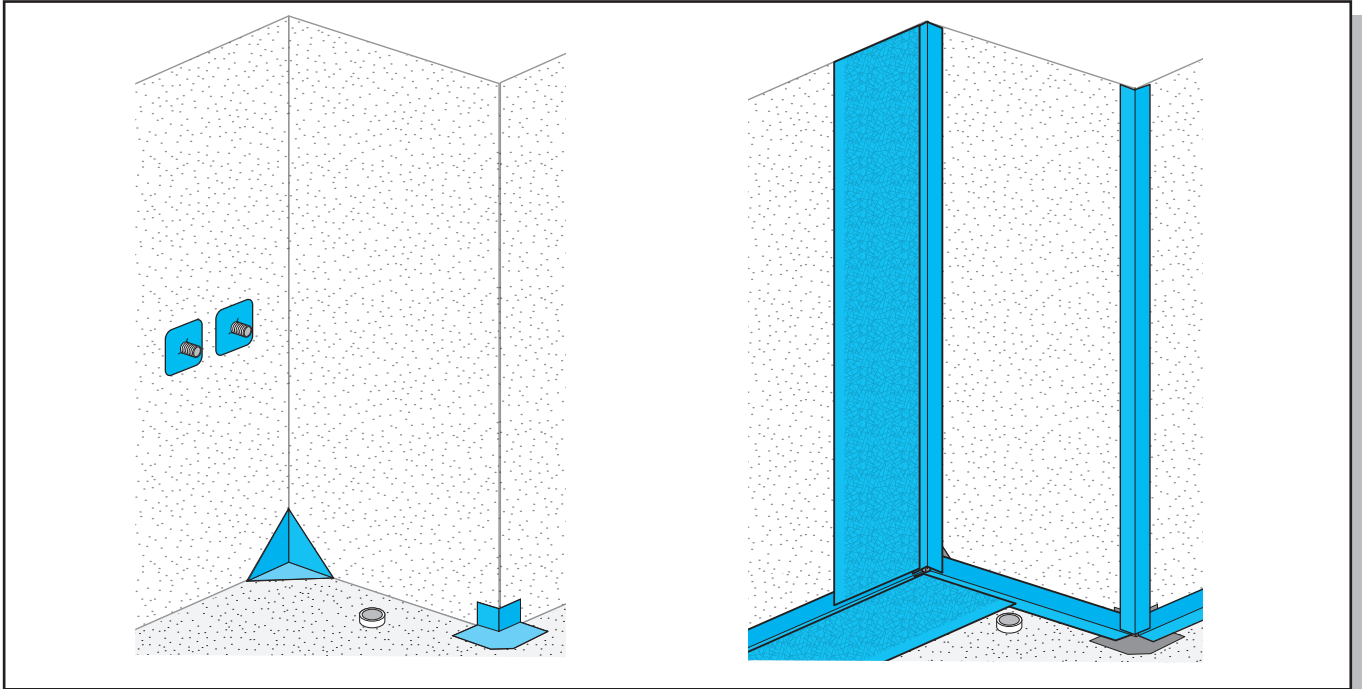

(D) Achtung!

Montageanleitung für den Fachhandwerker! Montageanleitung nach erfolgter Montage dem Endkunden übergeben. Vor Montage Produkt auf Schäden und Vollständigkeit prüfen. Schäden durch Montage erkennbar unvollständig oder mangelhafter Produkte können nicht übernommen werden.

(GB) Warning!

Assembly instructions for skilled tradesmen! Pass the installation instructions on to the customer after assembly. Before assembly, check the product for damage and completeness. Damage caused by assembling products that are recognisably incomplete or faulty will not be accepted.

(F) Attention!

Notice de montage pour l'artisan spécialisé! Remettre cette notice de montage au client final une fois le montage effectué. Avant le montage, vérifier que le produit est complet et en bon état. Les dégâts causés par le montage ou les produits défectueux ne pourront pas être repris une fois montés.

(I) Attenzione!

Istruzioni di assemblaggio per esercenti specializzati! Dopo l'assemblaggio, inoltrare le relative istruzioni al cliente. Prima di eseguire il montaggio verificare le condizioni dell'articolo e accertare la presenza di eventuali danni. Gli articoli che presentano danni conseguenti al montaggio, difettosi o incompleti non potranno essere restituiti.

(E) Atención!

Manual de montaje para el trabajador especializado! Devolución del manual al cliente tras el montaje. Antes del montaje del producto comprobar si está completo y no presenta daños. No nos podemos hacer responsables de los daños producidos por el montaje de productos obviamente defectuosos o incompletos.

(CZ) (SK) Pozor!

Montážní návod pro kvalifikované řemeslníky! Po montáži, předejte montážní návod zákazníkovi. Před montáží zkontrolujte, zda výrobek není poškozen a zda je kompletní. Škody způsobené montáží výrobku, který je vadný nebo neúplný nebudou přijaty.

(NL) Attentie!

Montagehandleiding voor de installateur! Na de installatie deze montagehandleiding aan de klant geven. Hierin staan de bestelnummers voor reserveonderdelen. Voor de montage het product zorgvuldig controleren en eventuele tekortkomingen direct aan de leverancier melden. In geval van schade dient de verpakking bewaard te blijven. Voor schades aan reeds gemonteerde producten wordt geen verantwoordelijkheid aanvaard!

(PL) Uwaga!

Instrukcja montażu dla instalatora! Po zamontowaniu instrukcję montażu proszę przekazać klientowi końcowemu. Przed montażem produkt musi być sprawdzony pod względem uszkodzeń. Uszkodzenia zgłoszone po zamontowaniu produktu nie mogą być podstawą reklamacji.

(N) Viktig!

Monteringsanvisning for installatør. Gi monteringsanvisningen til forbrukeren. Kontroller at dusjveggen ikke er transportskadet før montering, da det etter montering ikke kan reklameres på slike skader.

(RUS) Внимание!

Инструкция по монтажу. После монтажа вернуть клиенту! Перед монтажом проверить продукцию на наличие брака и комплектность изделия. Повреждения при монтаже не рассматриваются как рекламация.

Benötigtes Werkzeug
Necessary tools
Outil Nécessaire
Attrezzature necessaria
Herramientas necesarias

Potřebné nářadí
Gereedschap
Niezbędne narzędzia
Nødvendig verktøy
Инструменты для монтажа

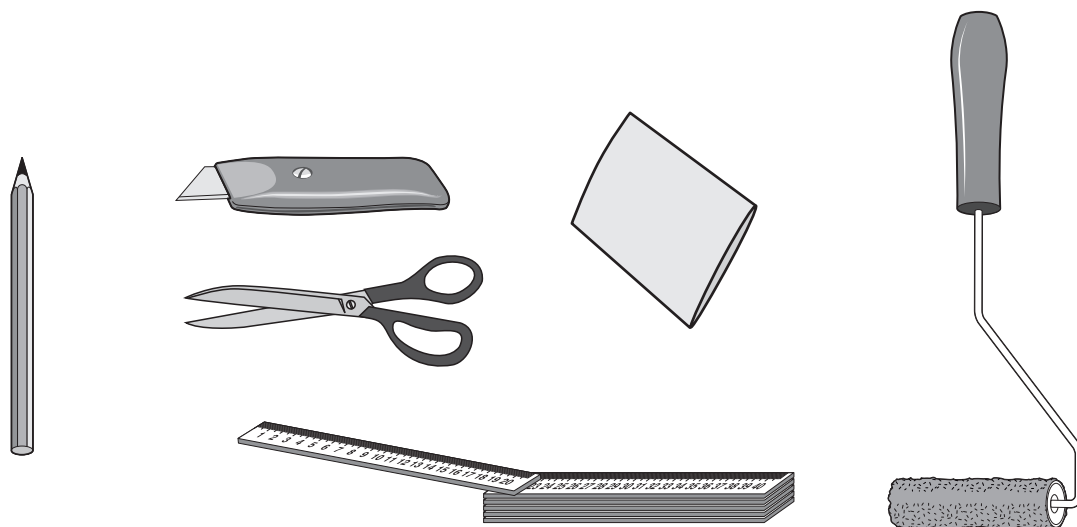

Produkte
Products
Produits
Prodotti
Productos

Produkty
Producten
Produkty
Produkter
продукты

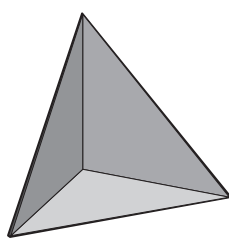

621899

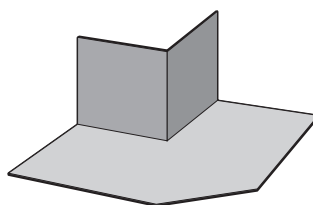

621900

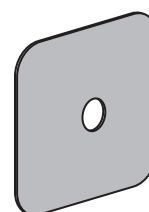

621901

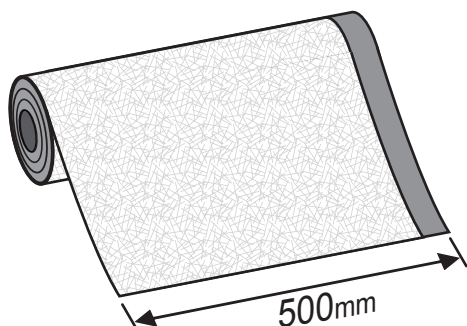

752391

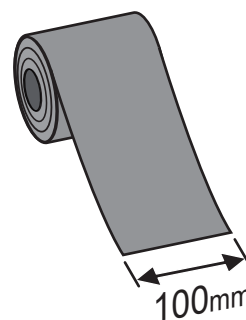

621898

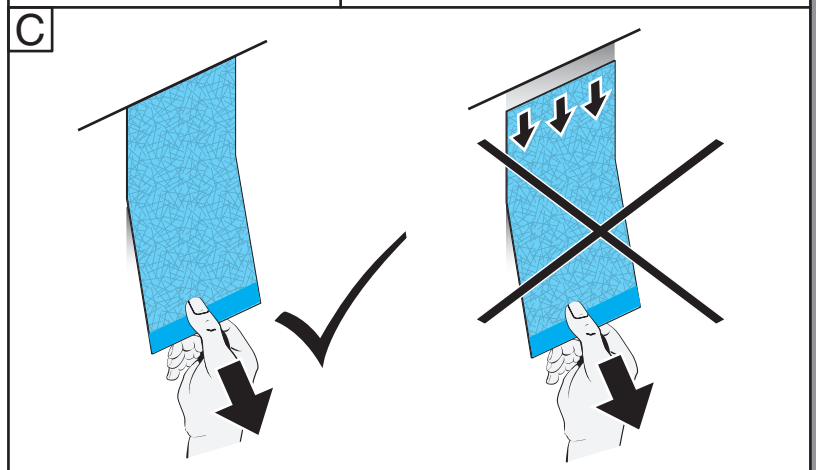
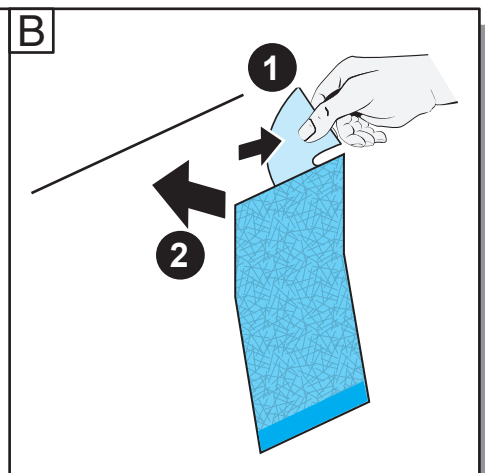
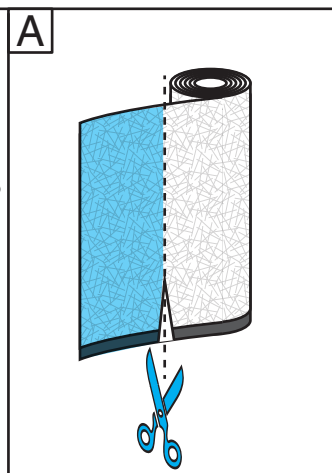
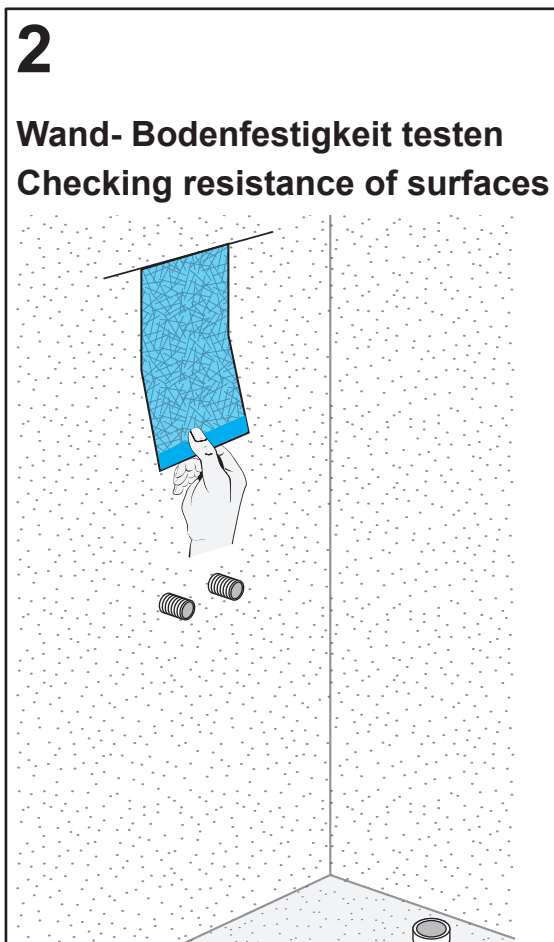
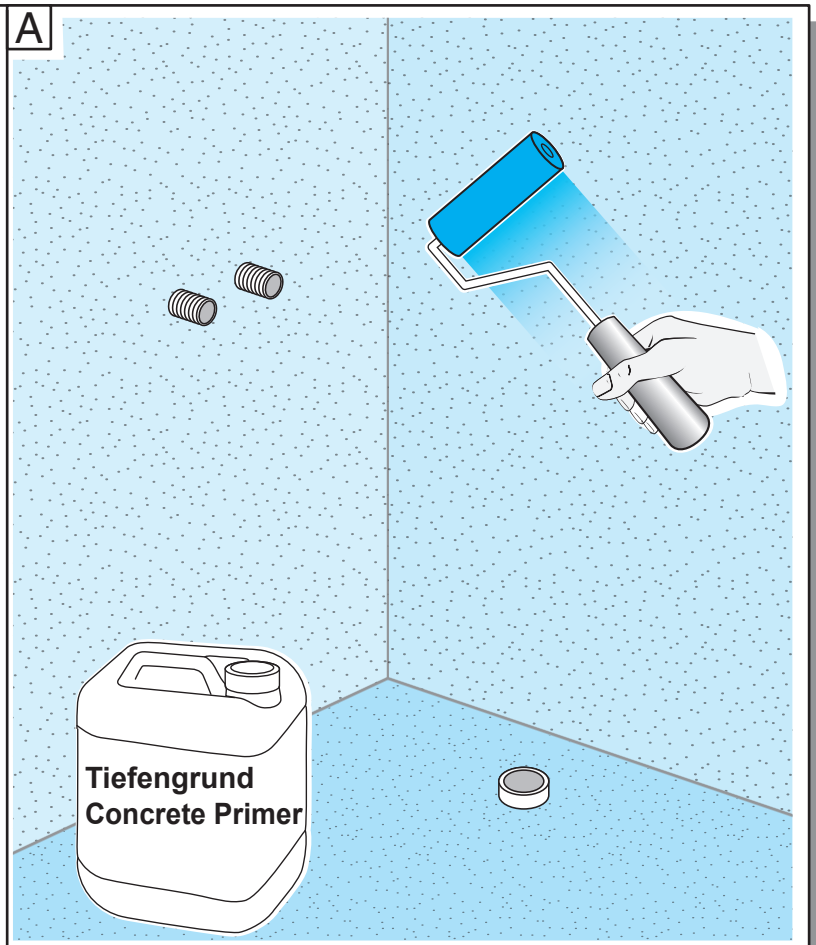
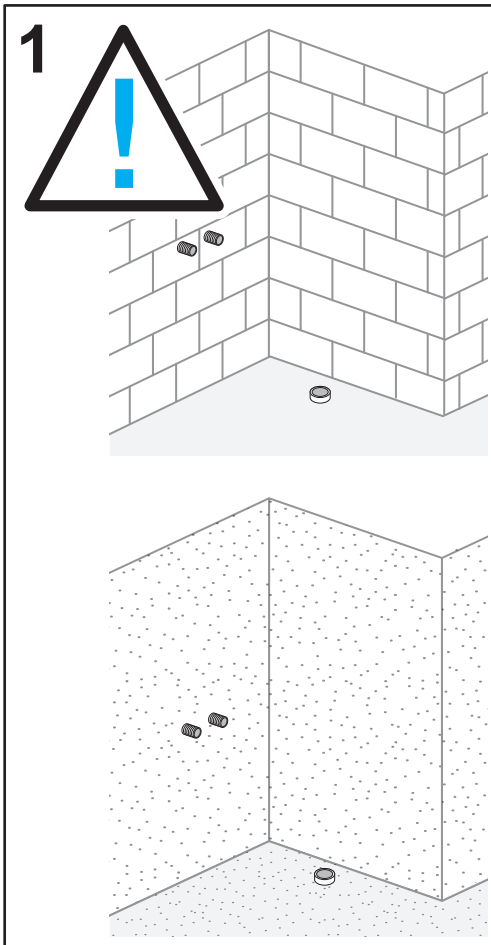

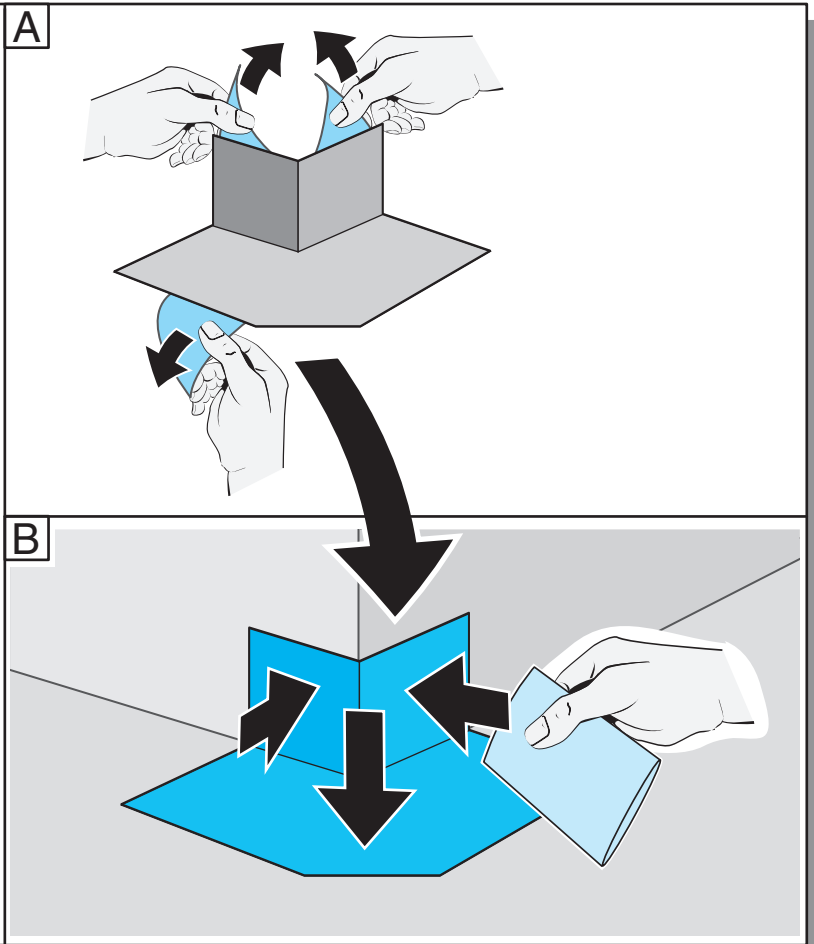
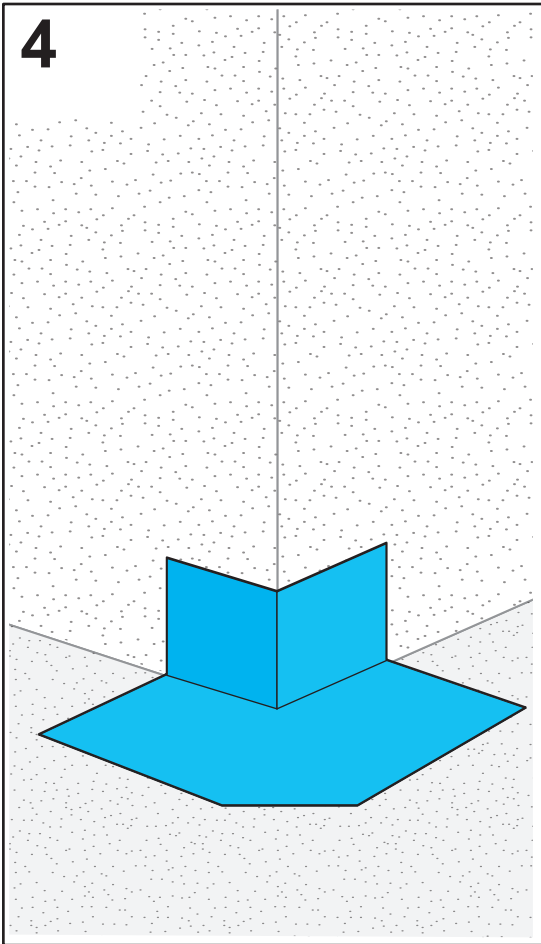
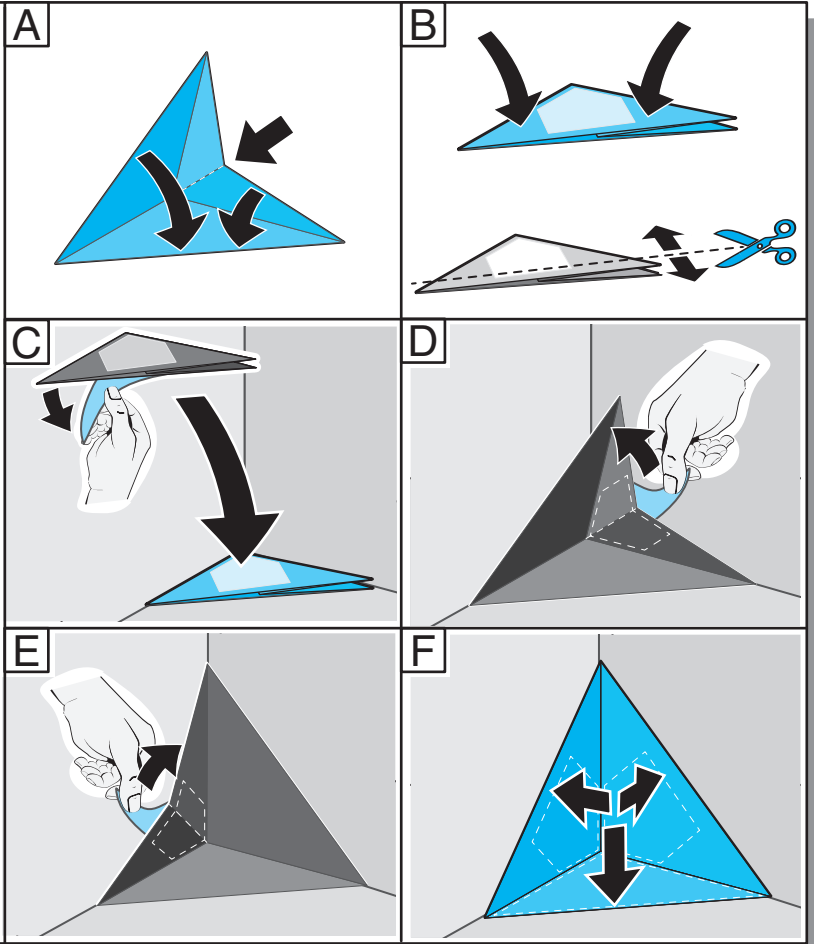
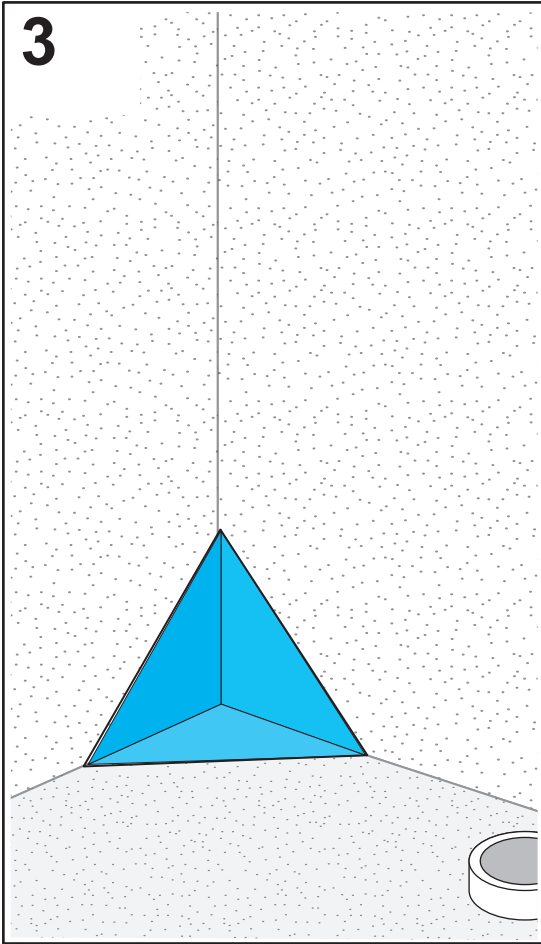

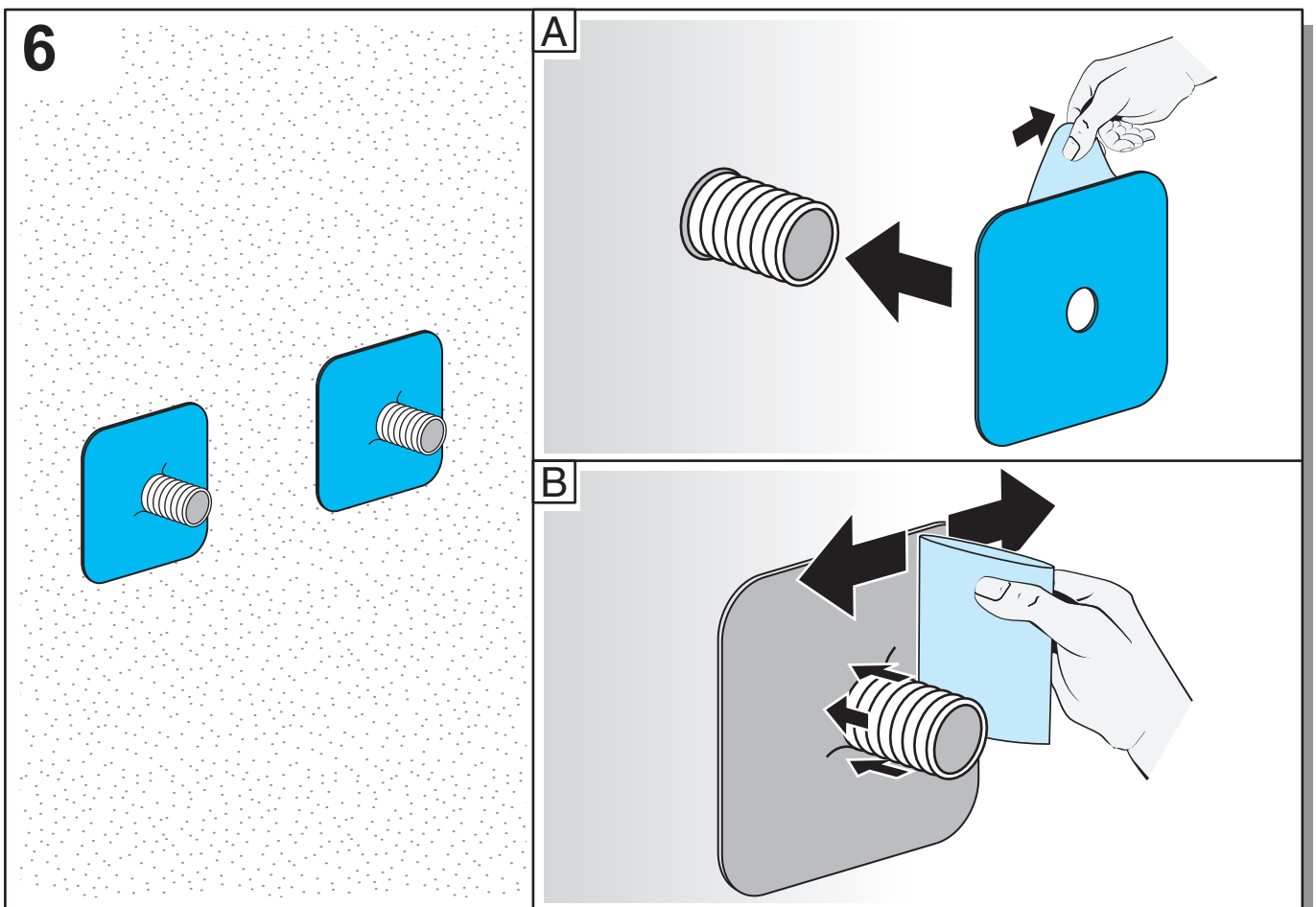
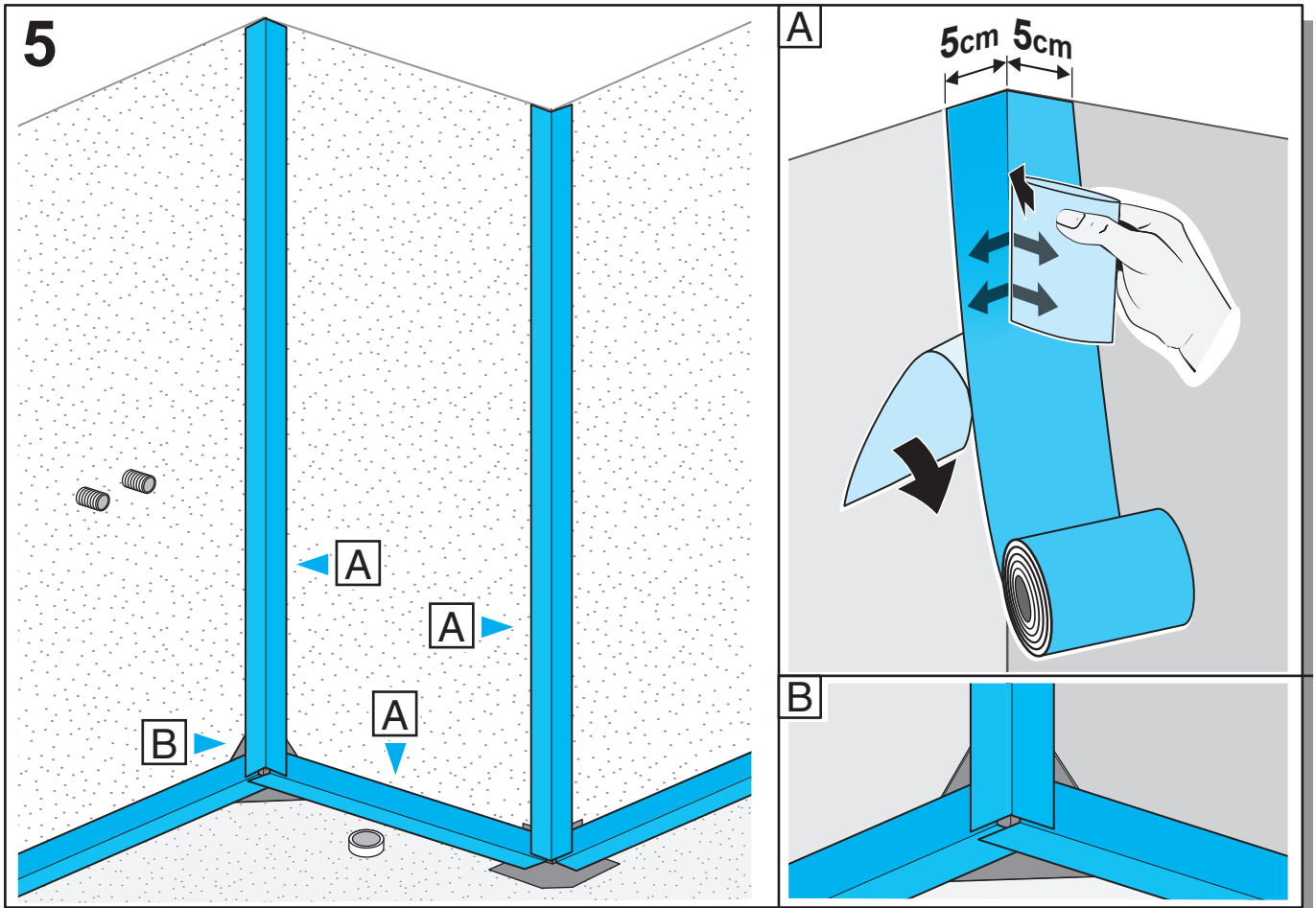

7

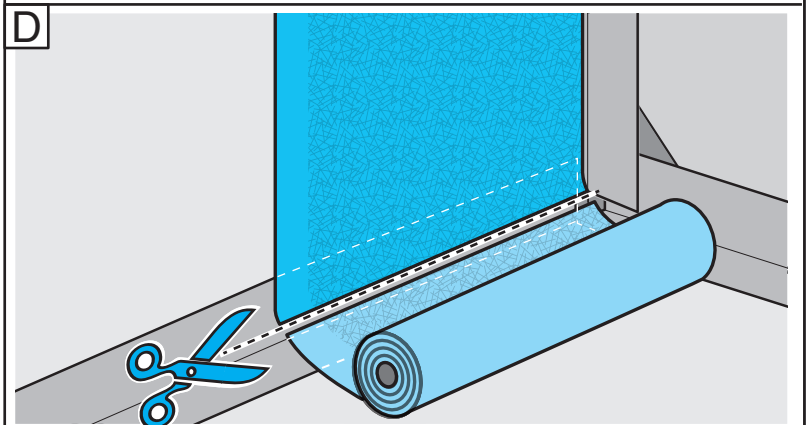
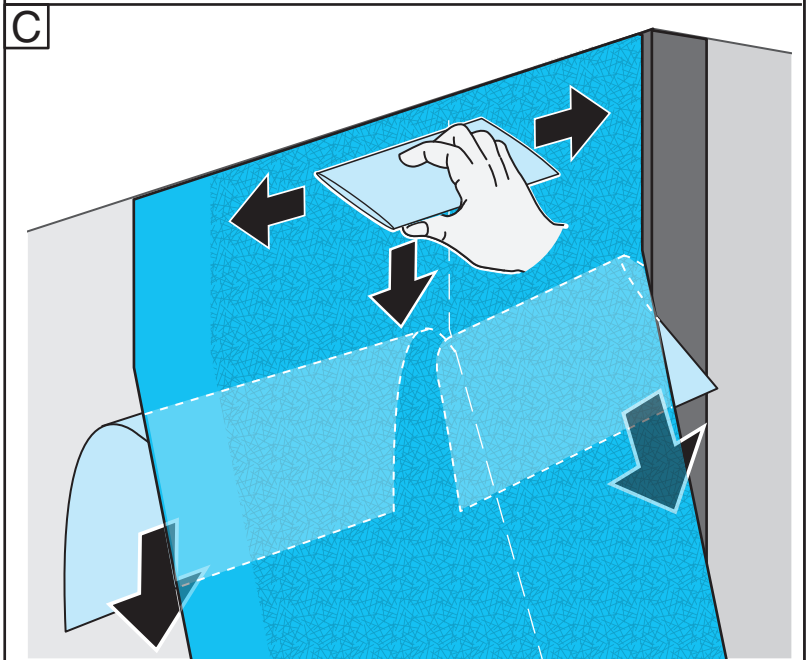
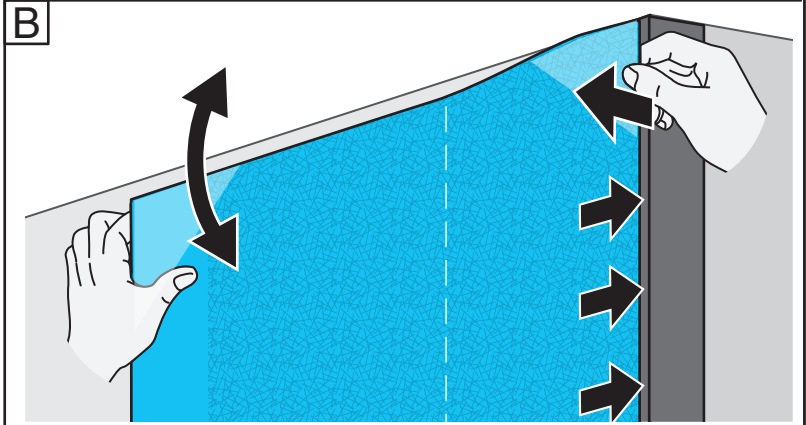
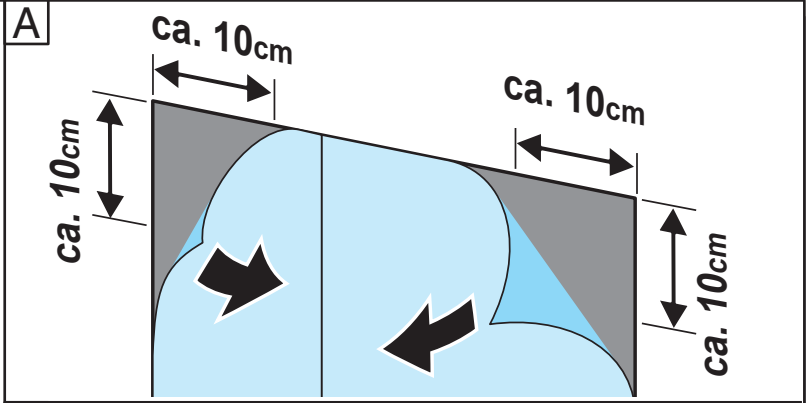
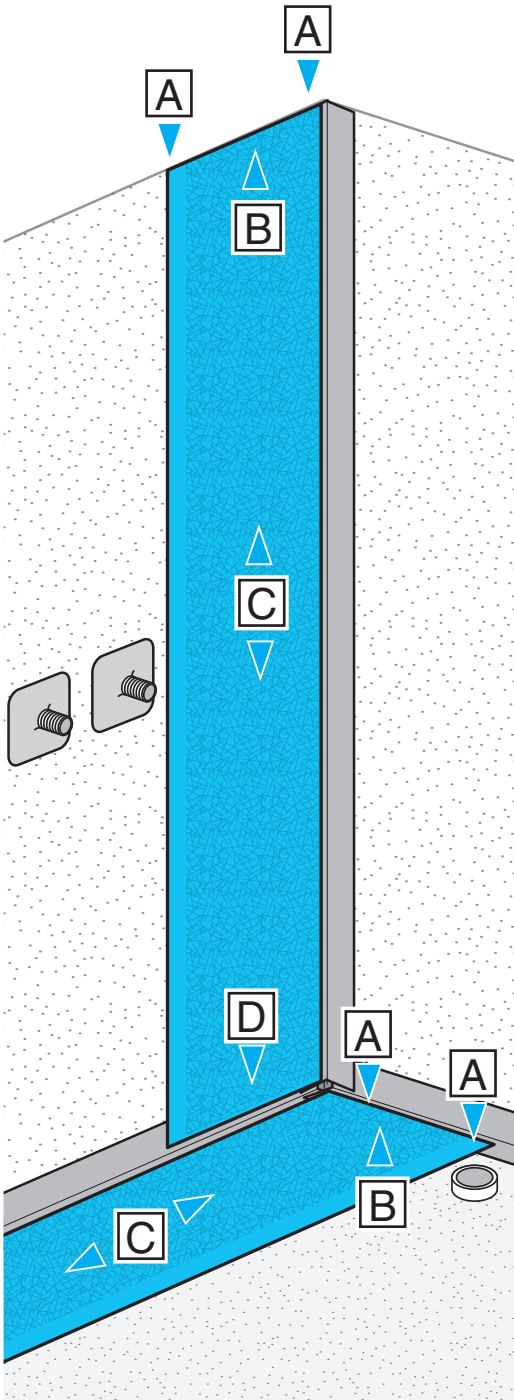

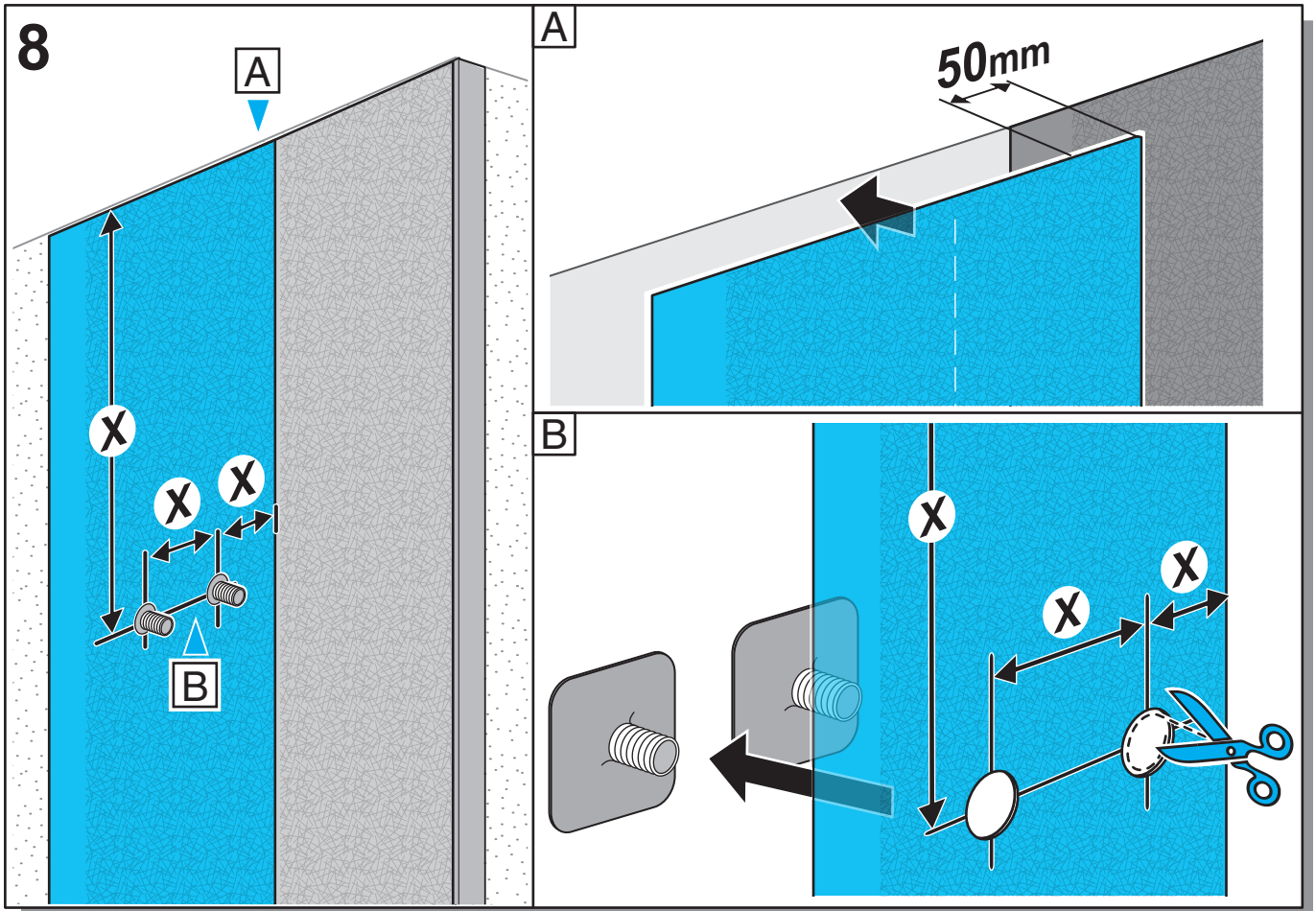

PanEile Abdichtung / Sealing System

